



**ResMed**

**AirSense™ 11**

**AUTOSET**

**ELITE**



User guide  
English | Deutsch

# Contents

<b>Welcome</b> .....	<b>1</b>
Indications for use .....	1
Contraindications .....	1
Clinical Benefits .....	1
Adverse effects .....	1
<b>Software functionality and device data</b> .....	<b>2</b>
<b>At a glance</b> .....	<b>3</b>
About your device .....	4
<b>Setting up your device</b> .....	<b>5</b>
<b>Navigating the touch screen</b> .....	<b>7</b>
Additional features .....	8
Connecting your AirSense 11 device and smart device .....	9
<b>Starting/Stopping therapy</b> .....	<b>10</b>
My Sleep View .....	10
<b>About the heated tubing</b> .....	<b>11</b>
<b>Therapy data</b> .....	<b>12</b>
SD card .....	12
<b>Cleaning and caring for the device</b> .....	<b>14</b>
Disassembling .....	15
Cleaning .....	15
Checking .....	16
Replacing the air filter .....	16
Reassembling .....	16
<b>Travelling</b> .....	<b>17</b>
Travelling by plane .....	17
<b>Troubleshooting</b> .....	<b>18</b>
<b>General warnings</b> .....	<b>20</b>
<b>Technical specifications</b> .....	<b>21</b>
<b>Symbols</b> .....	<b>25</b>
<b>Servicing</b> .....	<b>26</b>
<b>Limited warranty</b> .....	<b>26</b>
<b>Further information</b> .....	<b>27</b>

## Quick setup view

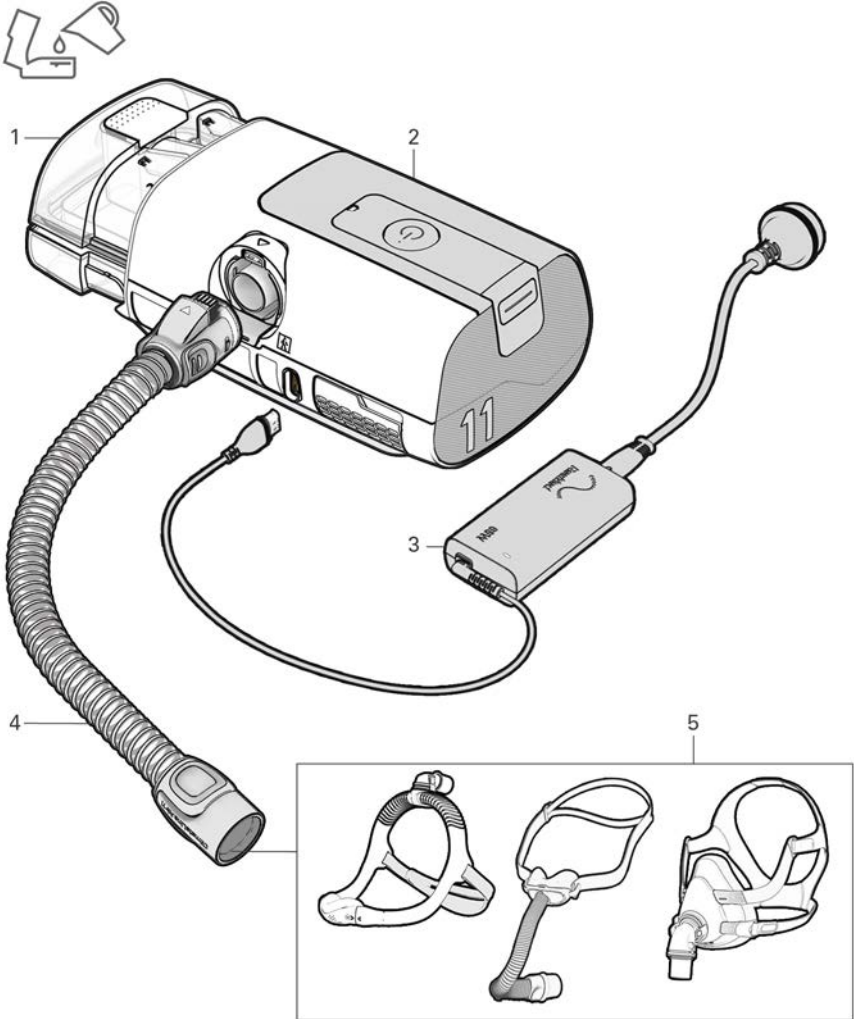

## Components

1. HumidAir™ 11 humidifier tub
2. AirSense™ 11 device
3. Power supply unit
4. SlimLine™ tubing
5. Mask

# Welcome

The AirSense 11 AutoSet™ (including AutoSet for Her) device is ResMed's auto-adjusting pressure device. The AirSense 11 Elite is ResMed's Continuous Positive Airway Pressure (CPAP) device.

## WARNING

- Read this entire guide before using the device.
- This device is not suitable for ventilator-dependent patients.

## Indications for use

### AirSense 11 AutoSet (including AutoSet for Her)

The AirSense 11 self-adjusting system is indicated for the treatment of obstructive sleep apnoea (OSA) in patients weighing more than 30 kg. The AirSense 11 self-adjusting system is intended for home and hospital use.

### AirSense 11 Elite (including CPAP)

The AirSense 11 Elite system is indicated for the treatment of obstructive sleep apnoea (OSA) in patients weighing more than 30 kg. The AirSense 11 Elite system is intended for home and hospital use.

### Hypoallergenic filter

The hypoallergenic filter provides air filtration during PAP (Positive Airway Pressure) therapy.

### HumidAir 11

The HumidAir 11 enables the provision of humidification. It is intended for home and hospital use.

## Contraindications

Positive airway pressure therapy may be contraindicated in some patients with the following pre-existing conditions:

- severe bullous lung disease
- pneumothorax or pneumomediastinum
- pathologically low blood pressure, particularly if associated with intravascular volume depletion
- dehydration
- cerebrospinal fluid leak, recent cranial surgery, or trauma.

## Clinical Benefits

The clinical benefit of PAP therapy is a reduction in apnoeas, hypopnoeas and sleepiness and improved quality of life.

The clinical benefit of humidification is the reduction of positive airway pressure related side effects.

## Adverse effects

You should report unusual chest pain, severe headache, or increased breathlessness to an appropriate care professional. An acute upper respiratory tract infection may require temporary discontinuation of treatment.

The following side effects may arise during the course of therapy with the device:

- drying of the nose, mouth, or throat
- nosebleed
- bloating
- ear or sinus discomfort
- eye irritation
- skin rashes.

# Software functionality and device data

This ResMed device is a smart device and includes software functionalities which allow it to be connected to the cloud so that users and their care providers can access data about therapy remotely, receive regular upgrades to the device and much more. Check out <https://myair.resmed.com/> to learn about ResMed's patient coaching application, myAir™.

## Software License

**License Grant.** Subject to the terms and conditions below, ResMed grants you, the owner and/or user of this device, a perpetual, non-exclusive, non-sublicensable, personal, limited license to use the ResMed Software solely in connection with the use of this device. All other rights are reserved by ResMed. You will be deemed to have transferred and assigned this license to any person that acquires the owner's or the user's rights in this device.

**License Restrictions.** Software included on or with this device is owned by or licensed to ResMed (the "ResMed Software"). Neither the ResMed Software nor any intellectual property rights in the ResMed Software are sold or assigned by ResMed. No person or entity is licensed or authorized to (a) reproduce, distribute, create derivative works, modify, display, perform, decompile or attempt to discover the source code for the ResMed Software, (b) remove or attempt to remove the ResMed Software from the ResMed product, or (c) reverse engineer or disassemble the ResMed product or the ResMed Software. For avoidance of doubt, the foregoing restrictions are not intended to limit any licensee's rights to software code incorporated into or distributed with the ResMed Software and licensed under the terms of any open source, free or community software license (collectively, "Open Source Software").

**Over-the-Air Download of Software Updates.** If the device is connected to the cloud, then the ResMed Software on the device will automatically and periodically download updates and upgrades to the ResMed Software on the device. Such downloads may be done by various means including, but not limited to, using Bluetooth® wireless technology, WiFi and/or cellular networks and combinations of various wireless technologies and services. Such updates to the ResMed Software might include, without limitation, bug fixes, error corrections, security patches, and new versions and releases of the ResMed Software that may include changes to existing features or functions and/or the addition of new features and functions.

## Use of Device Data

When you use this device it gathers and records data about your use and, if your device connectivity is enabled, the device sends certain data to ResMed via the cloud to enable ResMed to deliver various benefits to you and your care provider(s). Additionally, some of that data may be used by ResMed (1) to comply with its legal obligations; these legal obligations include collection and analysis of device data for medical device post market surveillance and vigilance, and compliance with these legal obligations includes assessing if ResMed is required to implement actions to improve device safety, usability and performance, and (2) to perform health-related research, study and/or evaluation for specific scientific and medico-economic purposes. ResMed will only use your device data in compliance with applicable laws and regulations in your country or region (for example the GDPR (Regulation (EU) 2016/679 of the European Parliament and of the Council of 27 April 2016 on the protection of natural persons with regard to the processing of personal data and on the free movement of such data), the MDR (Regulation (EU) 2017/745 of the European Parliament and of the Council of 5 April 2017 on Medical Devices)) in the European Union, and, as applicable, HIPAA (the Health Insurance Portability and Accountability Act of 1996) in the USA). Depending on the data protection or privacy laws of your country or region your device data may constitute your personal data. If so, ResMed has the obligation to inform you about your rights and freedoms for our use of your personal data. You can find more details related to our use of your data, your rights to access, rectify, erase, restrict or object at <https://www.resmed.com/myprivacy/>.

## At a glance

### WARNING

Use only recommended ResMed masks and accessories or other vented masks as recommended by an appropriate care professional with this device. Using these components allows normal breathing and prevents potential asphyxiation.

The AirSense 11 system includes the following:

- Device
- Side cover (if supplied)
- HumidAir 11 humidifier tub (if supplied) for single patient use in the home environment and multi-patient re-use in the hospital/institutional environment
- ClimateLineAir™ 11 heated tubing or SlimLine™ tubing
- Air11™ Power supply unit: 65W AC adaptor
- Air11 air filters
- Travel bag
- SD card (not available in all devices).

Contact an appropriate care professional or refer to the ResMed website (ResMed.com/productsupport) for a range of spares and compatible accessories available for use with the device including:

- Air tubing (ClimateLineAir 11 and SlimLine)
- HumidAir 11 humidifier tub for single patient use in the home environment and multi-patient re-use in the hospital/institutional environment
- Side cover which allows use without the humidifier tub
- Air11 Filter - standard
- Air11 Filter - hypoallergenic
- Air11 DC/DC converter
- SD card
- SD card cover

#### Notes:

- Recommended masks are available on [www.resmed.com](http://www.resmed.com).
- The HumidAir 11 humidifier tub is the only humidifier tub used with the AirSense 11 device.
- The ClimateLineAir 11 is the only heated tubing that is compatible with the AirSense 11 device.
- HumidAir 11 humidifier tubs in Europe are also known as humidifier cleanable water tubs.

## About your device

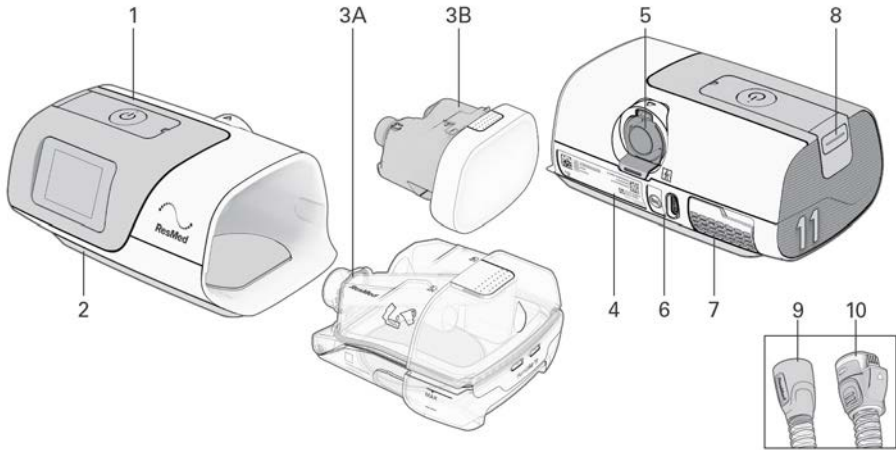

Description	Purpose
1 Start Therapy/ Standby button	Press to start/stop therapy. The LED indicator is green during standby mode, and white during therapy, <b>Test Drive</b> , and <b>Mask Fit</b> functions.
2 Display touch screen	Navigates between functions and displays information on the operating status of the device.
3 3A - HumidAir 11 humidifier tub 3B - Side cover	Enables heated humidification. For use without humidification.
4 Device label	Contains information relevant to the device.
5 Outlet connector	Connects the air tubing.
6 Power inlet	Connects the power cord.
7 Air inlet filter cover	Contains the air filter.
8 SD card cover	Removable cover that protects the SD card slot. The LED indicator is blue when data is written to the SD card.
9 SlimLine tubing	Non-heated air tubing.
10 ClimateLineAir 11 tubing	Heated air tubing.

### Notes:

- If the Start Therapy/ Standby button has a flashing white light, a system error has occurred. Refer to the Troubleshooting section for more information.
- Use this device only as directed by an appropriate care professional.

# Setting up your device

## WARNING

Do not use any additives in the humidifier tub (eg, scented oils or perfumes). These may reduce humidification output and/or cause deterioration of the tub materials.

## CAUTION

Use only compatible ResMed parts (eg, air inlet filter, power supplies), masks and accessories with the machine. Non ResMed parts may reduce the effectiveness of the treatment, may result in excess carbon dioxide rebreathing and/or damage the machine. For compatibility information, refer to ResMed.com for more information.

When using the humidifier tub:

- Always place the device on a level surface, lower than your head, to prevent the mask and air tubing from filling with water.
- Do not overfill the humidifier tub as water may enter the device and air tubing.
- Do not fill the humidifier tub with hot water as this could lead to excessive air temperature at the mask. Ensure the water is cooled to room temperature before filling the humidifier tub.
- Do not place the device on its side while the humidifier tub is attached as water might get into the device and reduce motor life.

When setting up the AirSense 11 system:

- Do not place the power supply where it can be bumped, stepped on, or where someone is likely to trip over the power cord.
- Do not block the air tubing and/or air inlet of the device while in operation as this could lead to overheating of the device.
- Keep the area around the device dry, clean and clear of anything (eg, clothes or bedding) that could block the air inlet or cover the power supply unit.
- Ensure the system is correctly set up. Incorrect system setup may result in incorrect mask pressure reading.

When using a mask:

- Use only vented masks with this device as recommended by ResMed or by an appropriate care professional.
- Fitting the mask without the device blowing air can result in rebreathing of exhaled air.
- Make sure that the mask vent holes are kept clear and unblocked to maintain the flow of fresh air into the mask.



To set up the device:

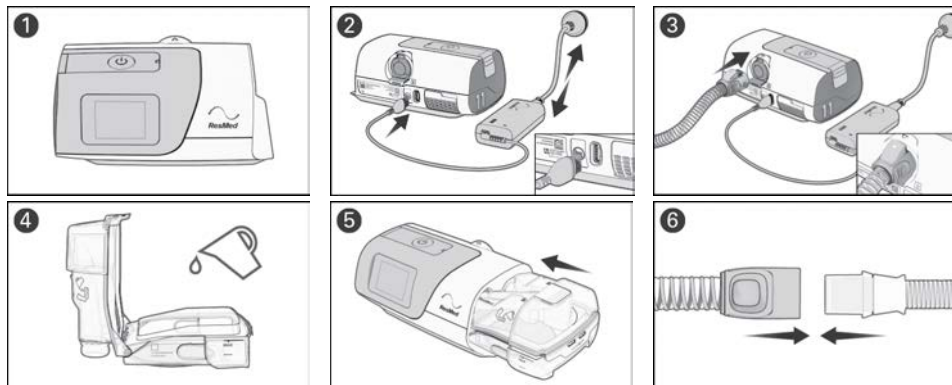

1. Place the device on a stable level surface.
2. Connect the power cord into the power inlet at the rear of the device. Connect one end of the power cord into the AC adaptor and the other end into the power outlet. Ensure the device is set up and connected to power to enable settings to be applied wirelessly to the device if required.
3. Connect the air tubing firmly to the outlet connector at the rear of the device.
4. Open the humidifier tub and fill it with drinking quality water (potable). The humidifier tub must be removed from the device before adding water. Fill the humidifier tub up to the maximum water level mark. The humidifier tub has a maximum capacity of 380 mL.
5. Close the humidifier tub and insert it into the side of the device.
6. Connect the free end of the air tubing firmly onto the assembled mask.

See the mask user guide for detailed information.

Recommended masks for use with this device are listed on ResMed.com.









**Notes:**

- Do not insert any USB cable into the AirSense 11 device or attempt to plug the AC adaptor into a USB device. This may cause damage to the AirSense 11 device or USB device.
- The electrical connector end of the heated air tubing is only compatible with the air outlet at the device end and should not be fitted to the mask.
- Do not use electrically conductive or anti-static air tubing.

# Navigating the touch screen

The AirSense 11 device operates via a display touch screen, which allows you to access, view and change therapy and device settings. You can also track your sleep health progress.

The status bar at the top of the screen may display icons at different times and may include:

Icon	Description	Purpose
	Home Screen	Return to the Home screen at any time.
	Humidifier fault	Detects fault in the humidifier. Therapy will run without heating.
	Humidifier warming	Water in the humidifier tub is pre-heating.
	Humidifier cooling	Water in the humidifier tub is cooling.
	Bluetooth connected	Device is successfully connected via Bluetooth wireless technology.
	Cellular signal strength	Indicates the strength of cellular connectivity.
	No cellular connection	Cellular coverage is not available.
	Airplane mode	Device is in airplane mode.
	Silent mode	Cellular mode is not enabled. Device will function normally but no data will be sent to the cloud.

## Initial Setup

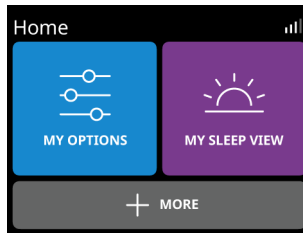
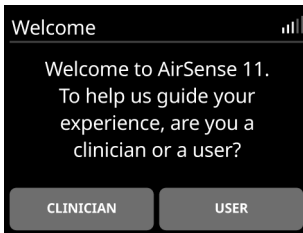

From the **Welcome** screen, tap **USER** and follow the prompts.

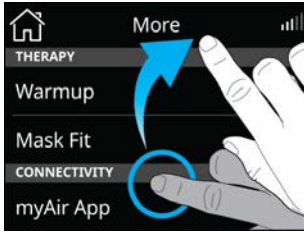

1. From the **Home** screen, you can access the following menus:
  - **MY OPTIONS**: View and adjust therapy settings (eg, Adjust Ramp time)
  - **MY SLEEP VIEW**: Track sleep health (check the number of hours used last night or mask status)
  - **MORE**: Access additional features such as Run Mask Fit or switch to Airplane mode.

Using the touch screen:



There are two actions to navigate through the touch screen:

**Swipe:** Swipe up or down the screen to view menu options.

**Tap:** Select a parameter setting to update. For other parameters (eg Pressure Relief, Airplane mode), tap the parameter to turn it on  or tap to turn it off .

### Prescription settings (if applicable)

If you have received the device direct to your home, prescription settings may not have been applied to your device. Ensure a wireless connection has been established to enable an appropriate care professional to install the prescribed settings.

### Personalizing your settings

The device can be set up for your needs by an appropriate care professional, but you may want to make adjustments to make your therapy more comfortable.

1. Tap **MY OPTIONS** from the **Home** screen.
2. Tap the parameter you wish to change.
3. Tap the preferred setting.



Tap **OK** to confirm the change or **CANCEL** to go back to the previous screen.

## Additional features

There are some other features on your device which you can personalise.

**Note:** Not all functions are available in all regions. Functions vary based on therapy mode.

Menu	Function	Description
MY OPTIONS	Ramp Time	Period during which the pressure increases from a low start pressure to the prescribed treatment pressure. Ramp Time can be set to Off, 5 to 45 minutes (in 5-minute increments), or Auto.
	Pressure Relief*	When EPR (Expiratory Pressure Relief) is enabled, you may find it easier to breathe out. This setting can help you get used to therapy.
	Mask	Allows you to select the type of mask used with the device (Pillows, Full face or Nasal)
	Tube	Allows you to select the type of tubing used with the device (SlimLine or Standard)
	SmartStart™*	When SmartStart is enabled, therapy starts automatically when you breathe into your mask.
	SmartStop*	When SmartStop is enabled, therapy stops automatically after a few seconds when you remove your mask.

Menu	Function	Description
MORE	Run Warmup	This function will heat the water in the humidifier tub
	Mask Fit	This function helps you assess and identify possible air leaks around your mask.  Indicates good mask seal. Leak is less than 24L/min.  Adjust the mask. Leak is more than 24L/min.
	Device Diagnostic	When enabled, Device Diagnostics will analyse the functionality of the device. See ResMed.com for further details. Device Diagnostic can be set to run Daily, Weekly, every 2 weeks, Monthly or it can be switched off.

\*Features enabled by an appropriate care professional

## Connecting your AirSense 11 device and smart device

**Note:** Not all features are available in all regions.

myAir is a smartphone app that guides you through the setup process. This includes device setup videos, mask fitting videos, trying therapy using the Test Drive feature, and tracking your sleep health progress. The app is not required to operate the AirSense 11 device.

Before pairing the AirSense 11 device to a smartphone, ensure the app's latest version is installed on the smartphone. If not, download the app from the App Store® or on Google Play®. Pair the AirSense 11 device to your phone. To set up the app, go to the **MORE** menu.

1. Ensure your AirSense 11 device is set up correctly and plugged into a power source.
2. Launch the myAir app. Tap **Continue**.
3. Follow the prompts on the myAir app to complete the Bluetooth connection.  
AirSense 11 is now connected to the app. The Bluetooth connection symbol appears on the status bar to confirm the connection between the AirSense 11 device and the smartphone.
4. Tap **Save**.

# Starting/Stopping therapy

## WARNING

The machine is not intended to be operated by persons (including children) with reduced physical, sensory or mental capabilities without adequate supervision by a person responsible for the patient's safety.

To start therapy:

1. Fit your mask
2. Press the Start Therapy/Standby button or breathe normally if SmartStart is enabled

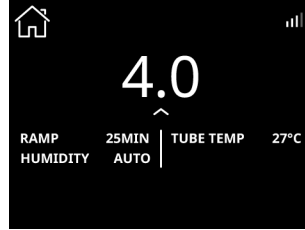

Therapy will begin and the treatment screen is displayed. A dynamic pulse wave will appear during therapy.

To review your sleep progress, click on  to view more details

Notes:

- The screen will fade and then go black automatically after a short period of time. Tap the screen to turn it back on.
- If power is interrupted during therapy, the device will automatically restart therapy when power is restored.
- The device has a light sensor that adjusts the screen brightness based on the light in the room.

To stop therapy:

1. Remove your mask.
2. Press the Start Therapy/Standby button or wait until the device stops if SmartStop is enabled.

## My Sleep View

Last night's sleep data can be found under **MY SLEEP VIEW**.



**USAGE:** displays HOURS USED LAST NIGHT

**EVENTS:** displays the number of apnoea and hypopnoea events per hour of sleep.

**MASK:** displays information on the mask seal. A yellow mark on this icon indicates there is information to view on the mask seal. Tap **MASK** to see more.

More detailed data can be found in myAir (if available). If enabled by your care professional, additional data may be found by tapping on .

# About the heated tubing

The ClimateLineAir 11 is a heated breathing tube that delivers air to a compatible mask. When used with the device humidifier tub, ClimateLineAir 11 heated air tubing allows you to use the Climate Control feature.

**Note:** Not all types of air tubing are available in all regions.

## Climate Control

Climate Control is designed to make therapy more comfortable by enabling constant temperature and maintaining humidity.

This feature:

- delivers comfortable humidity level and temperature during therapy
- maintains the set temperature and relative humidity during sleep to prevent dryness in the nose and mouth
- can be set to either **Auto** or **Manual**
- is only available when both the ClimateLineAir 11 and HumidAir 11 are attached.

## Climate Control - Auto setting

**Auto** is the recommended and default setting. It is designed to make therapy as easy as possible so there is no need to change the temperature or humidity settings.

- Sets the tube temperature to Auto (27°C). If the air in the mask is too warm or too cold, you can adjust the tube temperature to anywhere from 16 to 30°C or turn it off completely
- Adjusts the humidifier output to maintain a constant, comfortable humidity level of 85% relative humidity
- Protects against rainout (water droplets in the heated air tubing and mask).

## Climate Control - Manual setting

**Manual** is designed to offer more flexibility and control over settings and offers the following:

- Temperature and humidity can be adjusted to find the most comfortable setting
- Temperature and humidity level can be set independently
- Rainout protection is not guaranteed. If rainout does occur, first try increasing the tube temperature
- If the air temperature becomes too warm and rainout continues, try decreasing the humidity.

**Note:** If Climate Control is set to **Manual**, the **Auto** Tube Temperature setting is not available.

## Humidity Level

The humidifier moistens the air and is designed to make therapy more comfortable.

- If you are getting a dry nose or mouth, turn up the humidity
- If you are getting any moisture in your mask, turn down the humidity.
- You can set the **Humidity Level** to Off or between 1 and 8, where 1 is the lowest humidity setting, and 8 is the highest humidity setting.

To update the setting for **Tube Temperature**, **Climate Control**, or **Humidity Level**, tap **MY OPTIONS** from the **Home** screen, go down the list of options, and select the setting.

**Note:** Tube Temp **Auto** setting is only relevant when using the **Climate Control Auto** setting. If **Climate Control** is set to **Manual**, **Auto** set temperature is not a valid selection.

### Tube Temperature

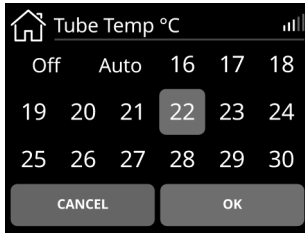

1. Tap **Tube Temp**.
2. Tap the preferred setting.
3. Tap **OK** to save the change.

### Climate Control

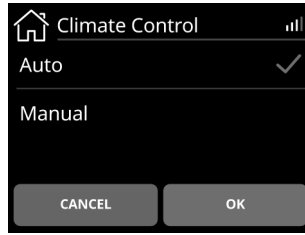

1. Tap **Climate Control**.
2. Tap **Manual**.
3. Tap **OK** to save the change.

### Humidity Level

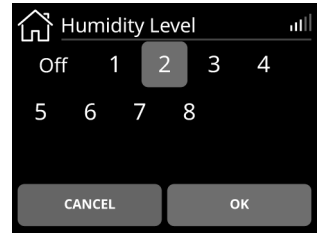

1. Tap **Humidity Level**.
2. Tap the preferred setting.
3. Tap **OK** to save the change.

Note: The temperature and humidity settings are not measured values.

## Therapy data

The AirSense 11 device records your therapy data for viewing and adjusting by an appropriate health care professional if required. The data is transferred to an appropriate care professional in the following methods:

### Wireless

The device is equipped with cellular communication that allows your sleep therapy data to be wirelessly transmitted to an appropriate care professional. It also allows for prescribed settings to be applied or updated.

Transfer of data will occur after therapy has stopped. Leave your device connected to the power outlet at all times and make sure it is not in Airplane Mode.

The device supports an optional feature called Care Check-In for capturing and transmitting answers to questions about the progression of your therapy to an appropriate care professional. Care Check-In data can be transmitted via the device cellular communication or the myAir App (if available).

Data will only be transferred if you choose to enable these features and a wireless connection is available.

### Notes:

- Cellular feature may not work/ therapy data might not be transmitted if you use it outside of the country or region of purchase.
- Devices with cellular communication might not be available in all regions.

### SD card

Your sleep therapy data may be transferred to an appropriate care professional via SD card (if provided). You may be asked to send the SD card by mail or to bring it in. Only remove the SD card when instructed by an appropriate care professional.

To use the SD card to record your sleep data, remove the SD card cover.

Do not remove the SD card from the device when the SD light is flashing, because data is being written to the card.

**Note:** The SD card should not be used for any other purpose as it may corrupt therapy data stored on the card.

To remove the SD card cover and insert SD card:

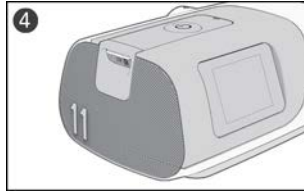
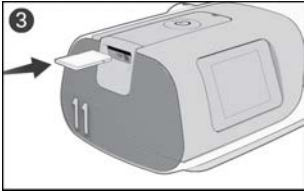
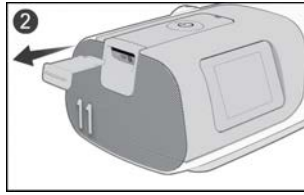
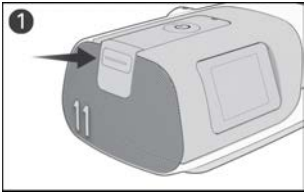

1. Push the SD card cover.
2. Remove the SD card cover and keep the SD card cover in a safe place.
3. Insert the SD card.
4. Push in the SD card until it clicks in place.

**To remove the SD card:**

1. Push in the SD card to release it.
2. Place the SD card in the protective folder and follow the instructions provided by an appropriate care professional.

For more information on the SD card, refer to the SD card protective folder provided with your device.



## Cleaning and caring for the device

### WARNING

- Beware of electrocution:
  - Do not immerse the device, AC Adaptor or power cord in water.
  - Do not connect to power while the device is wet. Make sure that all parts are dry before plugging it in.
  - If liquids are spilled into or onto the device, unplug the device and let the parts dry.
- Always unplug the device before cleaning and ensure that all parts are dry before plugging it back in.
- Do not perform any maintenance tasks (eg, cleaning, changing the air filter) while the device is in operation.
- Clean the device and its components according to the schedules shown in this guide, to maintain the quality of the device and to prevent the growth of germs that can adversely affect your health.
- Regularly inspect power cords, cables, and power supply for damage or signs of wear. Discontinue use and replace if damaged.
- Do not open or modify the device. There are no user serviceable parts inside. Repairs and servicing should only be performed by an authorised ResMed service agent.

### CAUTION

- Do not use bleach, chlorine, or aromatic-based solutions, moisturising or antibacterial soaps or scented oils to clean the device, the humidifier tub or air tubing. These solutions may cause damage or affect the humidifier performance and reduce the life of the products. Exposure to smoke, including cigarette, cigar or pipe smoke, as well as ozone or other gases, may damage the device. Damage caused by any of the foregoing, will not be covered by ResMed's limited warranty.
- Leave the humidifier tub to cool for at least ten minutes after turning off the humidifier or until the cool down mode is complete before handling the humidifier tub.
- Only clean, maintain and/or reprocess the device and components according to the instructions shown in this guide.

The following sections will help you with:

- Disassembling
- Cleaning
- Checking
- Reassembling.

## Disassembling

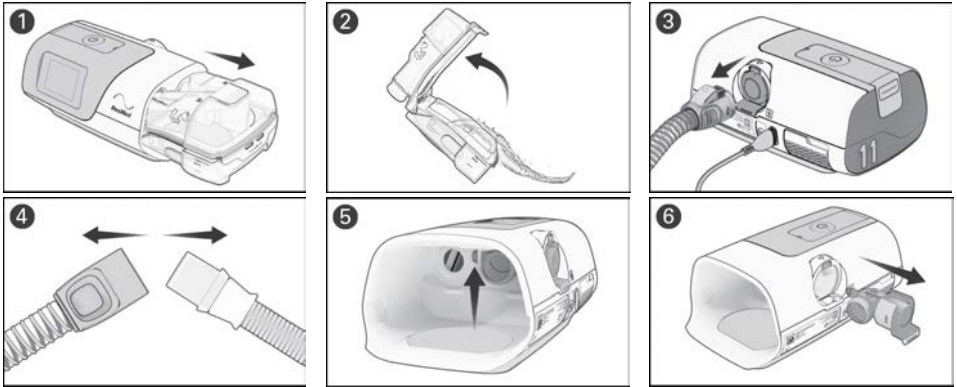

1. Hold the humidifier tub at the top and bottom, press it gently and pull it away from the device.  
**Note:** take care when handling the humidifier tub as the humidifier tub may be hot. Allow 10 minutes for the heater plate and any excess water to cool.
2. Open the humidifier tub and discard any remaining water.
3. Pinch the cuff of the air tubing, and gently pull it away from the device.
4. Hold both the cuff of the air tubing and the swivel of the mask, then gently pull apart.
5. Locate the outlet connector on the inside of the device and release it by pressing the clip firmly.
6. Remove the outlet connector by pulling it out through the outlet connector socket at the rear of the device.

## Cleaning

The following instructions are for home cleaning. Instructions for reprocessing devices intended for multi-patient re-use can be found in the clinical guide.

You should clean the device, humidifier tub, air tubing, and outlet connector as described. For cleaning your mask, refer to the mask user guide for detailed instructions

### Daily:

1. Empty the humidifier tub and wipe it thoroughly with a clean disposable cloth. Allow it to dry out of direct sunlight.
2. Refill the humidifier tub with drinking quality water (potable).

### Weekly:

1. Wash the components as described:
  - Air tubing - in warm water using a mild dishwashing liquid.
  - Humidifier tub - in warm water using a mild dishwashing liquid OR in a solution with a ratio of 1 part vinegar and 9 parts water at room temperature.
  - Outlet connector - in warm water using a mild dishwashing liquid OR in a solution with a ratio of 1 part vinegar and 9 parts water at room temperature.
  - Components should not be washed in temperatures higher than 55°C.
2. Rinse each component thoroughly in water.
3. Allow to dry out of direct sunlight or heat
4. Wipe the exterior of the device with a dry cloth.

### Notes:

- The humidifier tub and outlet connector may be washed in a dishwasher.
- Do not wash the air tubing in a dishwasher or washing machine.
- The air filter is not washable or reusable.

## Checking

### WARNING

- Discontinue use and contact an appropriate care professional if any of the following occur:
  - device does not perform as usual
  - device is making unusual sounds
  - device is damaged
- If using a bacterial/viral filter, regularly check it for signs of moisture or other contaminants, particularly during nebulization or humidification. Failure to do so could result in increased breathing resistance or affect the delivery of the therapeutic pressure.

### CAUTION

If any visible deterioration of a system component is apparent (cracking, discoloration, tears etc.), the component should be discarded and replaced.

Regularly check the humidifier tub, air tubing, and air filter for any damage.

1. Check the humidifier tub:
  - Replace it if it is leaking or has become cracked, cloudy, or pitted.
  - Replace it if the seal is cracked or torn.
  - Remove any white powder deposits using a solution of 1 part household vinegar to 9 parts water. Rinse with clean water.
2. Check the air tubing and replace it if there are any holes, tears, or cracks.
3. Check the air filter and replace it every six months. Replace it more often if there are any holes or blockages by dirt or dust.

## Replacing the air filter

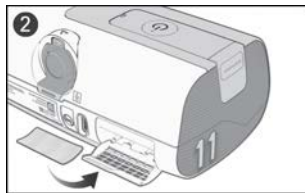
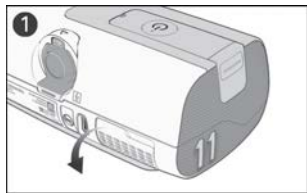

1. Open the air filter cover and remove the old air filter.
2. Place a new air filter onto the air filter cover and then close the cover. Make sure the air filter and air filter cover are fitted at all times to prevent water and dust from entering the device.

**Note:** The air filter is not washable or reusable.

## Reassembling

When the components are dry, you can reassemble the parts.

**To reassemble the AirSense 11 system:**

1. Hold the outlet connector with the seal pointing to the left and the clip pointing forward.
2. Make sure the outlet connector is correctly aligned and insert the outlet connector into the socket.
3. Check the outlet connector is inserted correctly.
4. Connect the air tubing firmly to the air outlet located on the rear of the device.
5. Open the humidifier tub and fill it with drinking quality water (potable) under room temperature up to the maximum water level mark.
6. Close the humidifier tub and insert it into the side of the device.
7. Connect the free end of the air tubing firmly onto the assembled mask.

# Travelling

You can take your device with you wherever you go. Just keep the following in mind:

- Use the travel bag provided to prevent damage to the device.
- Empty the humidifier tub and pack it separately in the travel bag.
- Make sure you have the appropriate power cord for the region you are travelling to. For information on purchasing, contact an appropriate care professional.

## Travelling by plane

### WARNING

- Do not use the device with water in the humidifier tub while in transit (eg, on a plane or vehicle) due to the risk of:
  - water spilling into the device
  - the inhalation of water during turbulence.
- Make sure that the humidifier tub is empty before transporting the device.

Your AirSense 11 device may be taken on board as carry-on luggage. Medical devices do not count toward your carry-on luggage limit.

You can use your AirSense 11 device on a plane as it meets the Federal Aviation Administration (FAA) requirements. Air travel compliance letters can be downloaded and printed from [www.resmed.com](http://www.resmed.com).

When using the device on a plane:

- Make sure the humidifier tub is empty and inserted into your device. The device will not work without the humidifier tub or side cover inserted.
- Make sure the device is switched to airplane mode when required by airline staff.

**To turn on Airplane mode:**

1. From the Home screen, tap **MORE**.
2. Swipe through the menu to locate **Airplane Mode**.
3. Tap **Airplane Mode** to switch it on.

# Troubleshooting



If you have any problems, have a look at the following troubleshooting topics. If you are not able to fix the problem, contact an appropriate care professional. Do not try to open the device.

## General Issues

Problem/possible cause	Solution
<b>Air is leaking from around my mask</b> Mask may be fitted incorrectly.	Make sure your mask is fitted correctly. See your mask user guide for fitting instructions, run the mask fit function or refer to the Mask Fit video in the myAir app.
<b>I am getting a dry or blocked nose</b> Humidity level may be set too low.	Increase the <b>Humidity Level</b> .
<b>I am getting droplets of water on my nose, in the mask and air tubing</b> Humidity level may be set too high. Tube temperature may be too low.	Decrease the <b>Humidity Level</b> . Increase the <b>Tube Temperature</b> .
<b>My mouth is very dry and uncomfortable</b> Air may be escaping through your mouth.	You may need a chin strap to keep your mouth closed or a full face mask.
<b>My screen is black</b> Power may not be connected.	Connect the AC adaptor and make sure the plug is fully inserted.
<b>My humidifier tub/side cover is leaking</b> Humidifier tub may not be assembled correctly. Side cover may not be inserted correctly. Humidifier tub/side cover may be damaged or cracked.	Check for damage and reassemble the humidifier tub correctly. Check the side cover to ensure it has been inserted correctly. It should click in place. Contact an appropriate care professional for a replacement.
<b>My therapy data has not been sent to an appropriate care professional/prescription settings have not been applied to my device</b> Wireless coverage may be poor/The no wireless connection icon  is displayed on the top right of the screen.	Make sure that the device is placed where there is coverage (ie, on your bedside table, not in a drawer or on the floor).
Device may be in Airplane Mode. Data transfer is not enabled for your device.	The wireless signal strength icon  indicates good coverage when all bars are displayed, and poor coverage when fewer bars are displayed. Turn off <b>Airplane Mode</b> . Talk to an appropriate care professional about your settings.
<b>SmartStart is enabled, but the device does not automatically start when I breathe into the mask</b> Breath is not deep enough to trigger SmartStart There is excessive leak	To start therapy, take a deep breath in and out through the mask, before breathing normally. Press the Start Therapy/Standby button located on top of the device. Adjust the mask and headgear Air tubing may not be connected properly. Connect firmly at both ends.

Problem/possible cause	Solution
<b>SmartStop is enabled, but does not automatically stop when I remove the mask.</b>	
Incompatible mask being used	Only use equipment recommended by ResMed. Contact an appropriate care professional or see ResMed.com for more information. If you are using a conduit mask, SmartStop may not work.

## Device Messages

Problem/possible cause	Solution
<b>High leak detected. Check your humidifier or side cover.</b>	
Humidifier tub or side cover may not be inserted properly	Make sure the humidifier tub or side cover is correctly inserted
<b>High leak detected. Connect your tubing.</b>	
Air tubing may not be connected properly.	Make sure the air tubing is firmly connected at both ends.
Mask may be fitted incorrectly.	Make sure the mask is fitted correctly. See the mask user guide for fitting instructions or use the <b>Mask Fit</b> function to check the mask fit and seal.
<b>Tubing blocked. Check your tubing.</b>	
Air tubing may be blocked	Check the air tubing and remove any blockages. Press the Start therapy/standby button to restart the device
<b>Read only card, remove, unlock and re-insert SD card</b>	
SD card switch may be in the lock (read-only) position	Move the switch on the SD card from the lock position  to the unlock position  and then re-insert it.
<b>System fault, refer to user guide, Error 4</b>	
Device may have been left in a hot environment.	Allow to cool before re-use. Disconnect the AC adaptor and then reconnect it to restart the device.
Air filter may be blocked.	Check the air filter and replace it if there are any blockages. Disconnect the AC adaptor and then reconnect it to restart the device.
There may be water in the air tubing.	Empty the water from the air tubing. Disconnect the AC adaptor and then reconnect it to start the device.
<b>System fault, refer to user guide, Error X</b>	
An error has occurred on the device.	Remove power and restart device. If error persists, contact an appropriate care professional. Do not open the device.

## General warnings

### WARNING

- Supplemental oxygen must not be used while smoking or in the presence of an open flame.
- When using the device with an oxygen supply, check the following:
  - Starting therapy – ensure the device is on and blowing air before the oxygen supply is turned on.
  - Stopping therapy – ensure the oxygen supply is turned off first, then the device.  
This will ensure oxygen does not accumulate within the device and create a risk of fire.
- The device has not been tested or certified for use in the vicinity of X-ray, CT or MRI equipment. Do not bring the device within 4 m of X-ray or CT equipment. Never bring the device into an MR (Magnetic Resonance) environment.
- The device should not be used adjacent to or stacked with other equipment. If adjacent or stacked use is necessary, the device should be observed to verify normal operation in the configuration in which it will be used.
- The use of accessories other than those specified for the device is not recommended. These may increase radio frequency energy or be influenced by the interference and result in improper operation.
- Portable RF communications equipment (including peripherals such as antenna cables and external antennas) should be used no closer than 10 cm to any part of the device. Otherwise, degradation of the performance of this equipment could result.

**Note:** For any serious incidents that occur in relation to this device, these should be reported to ResMed and the competent authority in your country.

# Technical specifications

## Operating pressure range

4 to 20 cm H<sub>2</sub>O (4 to 20 hPa)

## Maximum single fault steady state pressure

Device will shut down in the presence of a single fault if the steady state pressure exceeds:  
40 cm H<sub>2</sub>O (40 hPa) for more than 1 second.

## Pressure measurement tolerance

± 0.5 cm H<sub>2</sub>O (0.5 hPa) ±4% of measured reading

## Flow measurement tolerance

± 6 L/min or 10% of reading, whichever is greater, at 0 to 150 L/min positive flow

## Mode pressure ranges

**CPAP:** 4-20 cm H<sub>2</sub>O (4-20 hPa) (measured at the mask)

**CPAP with EPR mode:** 4-20 cm H<sub>2</sub>O (4-20 hPa) CPAP with EPR settings: EPR off, Level 1 = 1.0 cm H<sub>2</sub>O (1 hPa), Level 2 = 2.0 cm H<sub>2</sub>O (2 hPa), Level 3 = 3.0 cm H<sub>2</sub>O (3 hPa).

**AutoSet, AutoSet for Her mode:** 4-20 cm H<sub>2</sub>O (4-20 hPa)

**AutoSet, AutoSet for Her mode with EPR:** 4-20 cm H<sub>2</sub>O (4-20 hPa) APAP with EPR settings: EPR off, Level 1 = 1.0 cm H<sub>2</sub>O (1 hPa), Level 2 = 2.0 cm H<sub>2</sub>O (2 hPa), Level 3 = 3.0 cm H<sub>2</sub>O (3 hPa).

EPR reduces the pressure during expiration by the amount dependent on the level set above, but the pressure delivered will not drop below 4.0 cm H<sub>2</sub>O (4 hPa).

## Flow (maximum) at set pressures

The following are measured according to ISO 80601-2-70 201.12.1.103:

With HumidAir 11 humidifier tub

Pressure cm H <sub>2</sub> O (hPa)	AirSense 11 and Standard air tubing L/min	AirSense 11 and SlimLine L/min	AirSense 11 and ClimateLineAir 11 L/min
4	150	145	144
8	147	142	141
12	143	138	138
16	140	135	134
20	136	131	129

With Side cover

Pressure cm H <sub>2</sub> O (hPa)	AirSense 11 and Standard air tubing L/min	AirSense 11 and SlimLine L/min	AirSense 11 and ClimateLineAir 11 L/min
4	156	153	151
8	152	147	147
12	149	145	144
16	144	141	139
20	140	136	135

**Note:** Refer to the relevant measurement uncertainty from the Measurement system uncertainties table.

## Sound

Declared dual-number noise emission values in accordance with ISO 4871:1996

Sound pressure level measured according to ISO 80601-2-70:2015 (CPAP mode):

Device with SlimLine and HumidAir 11 humidifier tub  
(HumidAir 11 humidifier tub 1/2 filled) 27 dBA with uncertainty of 2 dBA

Device with SlimLine and Side cover 25 dBA with uncertainty of 2 dBA



Sound power level measured according to ISO 80601-2-70:2015 (CPAP mode):

Device with SlimLine and HumidAir 11 humidifier tub (HumidAir 11 humidifier tub 1/2 filled)	35 dBA with uncertainty of 2 dBA
Device with SlimLine and Side cover	33 dBA with uncertainty of 2 dBA

---

### Physical Dimensions

Dimensions (H x W x D) with HumidAir 11 humidifier tub	94.5 mm x 259.4 mm x 138.5 mm
Dimensions (H x W x D) with side cover	94.5 mm x 236.8 mm x 138.5 mm
Air outlet:	The 22 mm conical outlet connector complies with EN ISO 5356-1:2015
Weight - device and HumidAir 11 Cleanable humidifier tub:	1130 g
Weight - device with side cover	1142 g
Housing construction:	Flame retardant engineering thermoplastic
Hot plate - Material:	Stainless steel
Water capacity:	380 mL
Time between each refill of the humidifier tub:	> 8 hours $\pm$ 0.5 hours (tested at 23 $\pm$ 2°C)
Humidifier tub - Material:	Injection moulded plastic, stainless steel and silicone seal

---

### 65W power supply unit

AC input range	100-240V, 50-60Hz, 2.0A 115V, 400Hz, 1.5A (for aircraft use)
DC output	24 V  2.71A
Typical power consumption	56.1W (111.5VA)
Peak power consumption	73.2W (137.6VA)
Class of equipment	Class II

---

### Environmental conditions

Operating temperature	+5°C to +35°C <b>Note:</b> The airflow for breathing produced by this therapy device can be higher than the room temperature. Under extreme ambient temperature conditions (40°C) the device remains safe.
Operating humidity	10 to 95% relative humidity, non-condensing
Operating altitude	Sea level to 9,870' (3,010 m); air pressure range 1060 hPa to 700 hPa
Storage pressure/Storage altitude	1060 to 700 hPa
Storage and transport temperature	-25°C to +70°C
Storage and transport humidity	5 to 95% relative humidity, non-condensing

---

### Air Filter

Standard:	Material: Polyester non woven fibre Average arrestance: >75%, when tested to EN779.
Hypoallergenic:	Material: Blended synthetic fibres in a polypropylene carrier Efficiency: >80% (average) when tested to EN13274-7. <b>Note:</b> The use of a ResMed approved hypoallergenic filter will result in a small reduction in the accuracy of the delivered pressure at high leaks.

---

### Electromagnetic compatibility

The AirSense 11 complies with all applicable electromagnetic compatibility requirements (EMC) according to IEC 60601-1-2:2020, for residential, commercial and light industry environments.

Portable and mobile RF communications equipment should be used no closer to any part of the machine, including cables, than the recommended 10 cm separation distance.

The AirSense 11 has been designed to meet EMC standards. However, should you suspect that the device performance (eg. pressure or flow) is affected by other equipment, move the device away from the possible cause of interference.

Information regarding the electromagnetic emissions and immunity of this ResMed device can be found in [ResMed.com/downloads/devices](https://www.resmed.com/downloads/devices).

**IEC 60601-1 (Edition 3.1) classification**

Class II (double insulation), Type BF, Ingress protection IP22.

**Supplemental oxygen maximum flow**

15 L/min

**Aircraft use**

ResMed confirms that the machine meets the Federal Aviation Administration (FAA) requirements (RTCA/DO-160, section 21, category M; RTCA-DO-160, section 20, category T) for all phases of air travel.

**Design life**

Device, power supply unit:	5 years
Cleanable humidifier tub:	2.5 years
Air tubing	6 months

**General**

The patient is an intended operator.

**Pneumatic flow path**

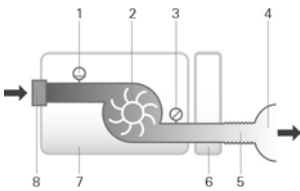

1. Flow sensor
2. Blower
3. Pressure sensor
4. Mask
5. Air tubing
6. Humidifier
7. Device
8. Inlet filter

**Displayed values**

Value	Range	Accuracy	Display resolution
Pressure at mask:			
Displayed mask pressure <sup>1</sup>	4-20 cm H <sub>2</sub> O (4-20 hPa)	±0.5 cm H <sub>2</sub> O (0.5 hPa) ±4% of measured reading	0.1 cm H <sub>2</sub> O (0.1 hPa)
Flow derived values:			
Leak <sup>1</sup>	0-120 L/min	± 12 L/min or 20% of reading whichever is greater, 0 to 60 L/min	1 L/min

<sup>1</sup> Results may be inaccurate in the presence of leaks or supplemental oxygen

**Pressure accuracy**

**Maximum static pressure variation at 10 cm H<sub>2</sub>O (10 hPa) according to ISO 80601-2-70:2015**

Device with HumidAir 11 humidifier tub and air tubing:	±0.5 cm H <sub>2</sub> O (±0.5 hPa)
Device with Side cover and air tubing	±0.5 cm H <sub>2</sub> O (±0.5 hPa)

**Note:** Refer to the relevant measurement uncertainty from the Measurement system uncertainties table.

**Maximum dynamic pressure variation according to ISO 80601-2-70:2015**

**AirSense 11 with HumidAir 11 humidifier tub and air tubing**

Breath rate	10 BPM	15 BPM	20 BPM
Dynamic pressure variation (cm H <sub>2</sub> O [hPa])	0.5	0.5	0.8

**AirSense 11 with Side cover and air tubing**

Breath rate	10 BPM	15 BPM	20 BPM
Dynamic pressure variation (cm H <sub>2</sub> O [hPa])	0.5	0.5	0.8

## Measurement system uncertainties

In accordance with ISO 80601-2-70:2015 the measurement uncertainty of the manufacturer's test equipment is:

For measures of flow:	± 3.9 L/min
For measures of static pressure:	± 0.15 cm H <sub>2</sub> O (± 0.15hPa)
For measures of dynamic pressure:	± 0.04 cm H <sub>2</sub> O (± 0.04hPa)

**Note:** ISO 80601-2-70:2015 stated accuracies and test results provided in this manual for these items already include the relevant measurement uncertainty from the table above.

In accordance with ISO 80601-2-74:2017 the measurement uncertainty of the manufacturer's test equipment is

For measures of humidification output	± 0.5 mg/L BTPS
---------------------------------------	-----------------

## Bluetooth

Technology used:	Bluetooth Low Energy (BLE)
Connection types:	GATT
Frequency:	2400 to 2483.5 MHz
Max RF power output:	+4 dBm
Operation range:	10 m (Class 2)

## Cellular technology and regulatory compliance

Refer to the Cellular information guide in ResMed.com/downloads/devices.

The device should be installed and operated with minimum distance 15 mm (0.59") between the equipment and the user's body.

## Declaration of Conformity (DoC to the Radio Equipment Directive)

ResMed declares that the AirSense 11 device (models 394xx) is in compliance with the essential requirements and other relevant provisions of Directive 2014/53/EU (RED). A copy of the Declaration of Conformity (DoC) can be found on ResMed.com/productsupport

The technology, bands and output power information can be found on ResMed.com/downloads/devices.

All ResMed devices are classified as medical devices under the Medical Device Regulation. Any labelling of the product and printed material showing 0123, relates to the Medical Device Regulation (EU) 2017/745.

## Humidifier

Maximum heater plate temperature:	68°C
Temperature cut-out (heater):	74°C
Maximum gas temperature (at mask) <sup>1</sup> :	≤ 41°C

<sup>1</sup> The air flow for breathing produced by this therapy device can be higher than the temperature of the room. Under extreme ambient temperature conditions (104°F/40°C) the device remains safe.

## Humidifier performance

### SlimLine/Standard tubing

Mask Pressure cm H <sub>2</sub> O (hPa)	Nominal RH output % at 22°C ambient temperature		Nominal system output mg/L AH <sup>1</sup> , BTPS <sup>2</sup>	
	Setting 4 (default setting)	Setting 8 (maximum setting)	Setting 4 (default setting)	Setting 8 <sup>3</sup> (maximum setting)
4	80%	100%	≥6	>12
10	80%	100%	≥6	>12
20	80%	100%	≥6	>12

## Climate Control Auto - ClimateLineAir 11

Mask Pressure cm H <sub>2</sub> O (hPa)	Nominal RH output % at 22°C ambient temperature	Nominal system output mg/L AH <sup>1</sup> , BTPS <sup>2</sup>
4	85%	≥ 12
10	85%	≥ 12
20	85%	≥ 12

<sup>1</sup> AH - Absolute Humidity in mg/L

<sup>2</sup> BTPS - Body Temperature Pressure Saturated

<sup>3</sup> Humidifier performance meets ISO 80601-2-74:2017 performance > 12 mg/L BTPS tested at 59°F to 95°F (15°C to 35°C)

### Air tubing

	ClimateLineAir 11	SlimLine/ Standard
ClimateLineAir 11 temperature range	16 to 30°C	-
ClimateLineAir 11 temperature cut out	≤41°C	-
Maximum recommended pressure	30 cm H <sub>2</sub> O (30 hPa)	30 cm H <sub>2</sub> O (30 hPa)
Maximum working temperature, when used with a humidifier	-	≤41°C
Material	Flexible plastic and electrical components	Flexible plastic
Inner diameter	15 mm	SlimLine: 15 mm Standard: 19 mm
Length	2.0 m	SlimLine: 1.8 m Standard: 2.0 m

**Note:** The manufacturer reserves the right to change these specifications without notice.

### Air tubing resistance to flow and compliance information

Refer to the Air tubing compliance guide in ResMed.com.

## Symbols

Follow instructions before use. Indicates a warning or caution. Temperature limitation. Humidity limitation. Operating altitude. Atmospheric pressure limitation. Manufacturer. Direct current. Class II equipment. IP22 Protected against finger sized objects and against dripping water when tilted up to 15 degrees from specified orientation. Non-ionising radiation. MR unsafe (do not use in the vicinity of an MRI device). RTCA/DO-160 Section 21, Category M Compliant & FAA Compliant. Type BF applied part. Date of Manufacture Medical device. Catalogue number. Device number. Serial number. Batch code. European Authorised Representative. Bluetooth. Start therapy/Standby. Maximum water level. Open tub to fill. Importer. Swiss authorised representative

See symbols glossary at ResMed.com/symbols.



### Environmental information

This device should be disposed of separately, not as unsorted municipal waste. To dispose of your device, you should use appropriate collection, reuse and recycling systems available in your region. The use of these collection, reuse and recycling systems is designed to reduce pressure on natural resources and prevent hazardous substances from damaging the environment.

If you need information on these disposal systems, please contact your local waste administration. The crossed-bin symbol invites you to use these disposal systems. If you require information on collection and disposal of your ResMed device please contact your ResMed office, local distributor or go to [ResMed.com/environment](http://ResMed.com/environment).

### Hazardous Materials information

Refer to the booklet packed with the device or refer to the Hazardous materials guide in [ResMed.com](http://ResMed.com).

## Servicing

The AirSense 11 device is intended to provide safe and reliable operation when operated in accordance with the instructions provided by ResMed. ResMed recommends that the AirSense 11 device be inspected and serviced by an authorised ResMed Service Centre if there is any sign of wear or concern with device function. Otherwise, service and inspection of the products generally should not be required during their design life.

## Limited warranty

ResMed Pty Ltd (hereafter 'ResMed') warrants that your ResMed product shall be free from defects in material and workmanship from the date of purchase for the period specified below.

Product	Warranty period
<ul style="list-style-type: none"> <li>Mask systems (including mask frame, cushion, headgear and tubing)—excluding single-use devices</li> <li>Accessories—excluding single-use devices</li> <li>Flex-type finger pulse sensors</li> <li>Humidifier standard water tubs</li> </ul>	90 days
<ul style="list-style-type: none"> <li>Batteries for use in ResMed internal and external battery systems</li> </ul>	6 months
<ul style="list-style-type: none"> <li>Clip-type finger pulse sensors</li> <li>CPAP and bilevel device data modules</li> <li>Oximeters and CPAP and bilevel device oximeter adapters</li> <li>Humidifiers and humidifier cleanable water tubs</li> <li>Titration control devices</li> </ul>	1 year
<ul style="list-style-type: none"> <li>CPAP, bilevel, and ventilation devices (including external power supply units)</li> <li>Battery accessories</li> <li>Portable diagnostic/screening devices</li> </ul>	2 years

This warranty is only available to the initial consumer. It is not transferable.

During the warranty period, if the product fails under conditions of normal use, ResMed will repair or replace, at its option, the defective product or any of its components.

This limited warranty does not cover: a) any damage caused as a result of improper use, abuse, modification or alteration of the product; b) repairs carried out by any service organisation that has not been expressly authorised by ResMed to perform such repairs; c) any damage or contamination due to cigarette, pipe, cigar or other smoke; d) any damage caused by exposure to ozone, activated oxygen or other gases; and e) any damage caused by water being spilled on or into an electronic device.

Warranty is void on product sold, or resold, outside the region of original purchase. For product purchased in a country in the European Union ("EU") or European Free Trade Association ("EFTA"), "region" means the EU and EFTA.

Warranty claims on defective product must be made by the initial consumer at the point of purchase. This warranty replaces all other expressed or implied warranties, including any implied warranty of merchantability or fitness for a particular purpose. Some regions or states do not allow limitations on how long an implied warranty lasts, so the above limitation may not apply to you.

ResMed shall not be responsible for any incidental or consequential damages claimed to have resulted from the sale, installation or use of any ResMed product. Some regions or states do not allow the exclusion or limitation of incidental or consequential damages, so the above limitation may not apply to you.

This warranty gives you specific legal rights, and you may also have other rights which vary from region to region. For further information on your warranty rights, contact your local ResMed dealer or ResMed office.

Visit [ResMed.com](https://www.resmed.com) for the latest information on ResMed's Limited Warranty.

## **Further information**

If you require additional information on how to setup, use or maintain the Air11™ system (including ClimateLineAir 11 heated tubing), or to report unexpected operation or events, please contact an appropriate care professional.

# Inhalt

<b>Willkommen</b> .....	<b>1</b>
Indikationen.....	1
Kontraindikationen.....	1
Klinische Vorteile.....	1
Nebenwirkungen.....	1
<b>Softwarefunktionen und Gerätedaten</b> .....	<b>2</b>
<b>Auf einen Blick</b> .....	<b>3</b>
Informationen zu Ihrem Gerät.....	4
<b>Anleitung zur Einrichtung Ihres Gerätes</b> .....	<b>5</b>
<b>Navigieren mithilfe des berührungsempfindlichen Anzeigebildschirms (Touchscreen)</b> .....	<b>7</b>
Zusätzliche Funktionen.....	8
Verbinden Ihres AirSense 11-Geräts mit Ihrem Smart-Gerät .....	9
<b>Start/Stopp der Therapie</b> .....	<b>10</b>
Mein Schlaf.....	11
<b>Über den beheizbaren Atemschlauch</b> .....	<b>12</b>
<b>Therapiedaten</b> .....	<b>13</b>
SD-Karte .....	14
<b>Reinigung und Pflege des Geräts</b> .....	<b>15</b>
Demontage .....	16
Reinigung.....	16
Überprüfung.....	17
Auswechseln des Luftfilters .....	17
Montage .....	18
<b>Reisen</b> .....	<b>18</b>
Flugreisen .....	18
<b>Fehlerbehebung</b> .....	<b>19</b>
<b>Allgemeine Warnungen</b> .....	<b>21</b>
<b>Technische Daten</b> .....	<b>22</b>
<b>Symbole</b> .....	<b>26</b>
<b>Service</b> .....	<b>27</b>
<b>Eingeschränkte Gewährleistung</b> .....	<b>27</b>
<b>Weitere Informationen</b> .....	<b>28</b>

## Schnellinstallation – Übersicht

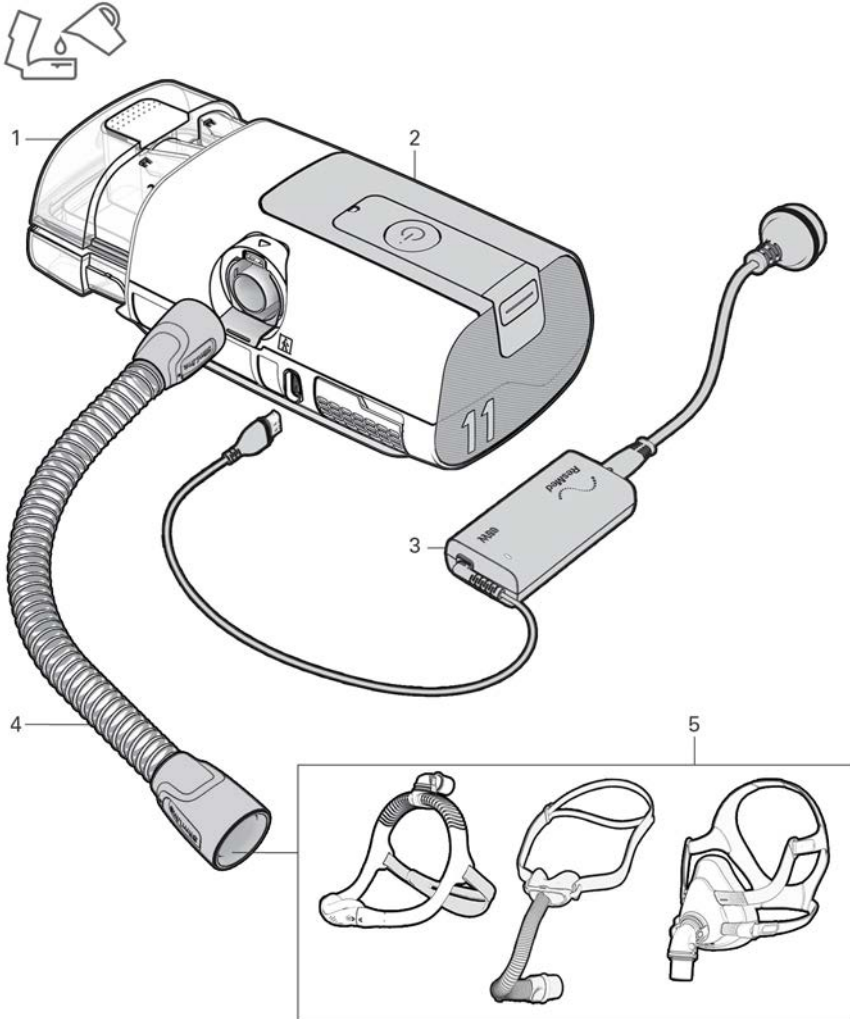

### Komponenten

1. HumidAir™ 11-Befeuchterkammer
2. AirSense™ 11-Gerät
3. Netzteil
4. SlimLine™ Schlauch
5. Maske



# Willkommen

Das AirSense 11 AutoSet™ Gerät (einschließlich AutoSet for Her) ist ein ResMed Gerät mit automatischer Druckanpassung. Das AirSense 11 Elite ist ein ResMed Gerät für kontinuierlich positiven Atemwegsdruck (CPAP).

## WARNUNG

- Lesen Sie bitte vor dem Gebrauch des Geräts die gesamte Gebrauchsanweisung aufmerksam durch.
- Dieses Gerät ist nicht für beatmungsabhängige Patienten geeignet.

## Indikationen

### **AirSense 11 AutoSet (einschließlich AutoSet for Her)**

Das selbstregulierende AirSense 11-System ist für die Behandlung von obstruktiver Schlafapnoe (OSA) bei Patienten mit einem Gewicht von über 30 kg indiziert. Das selbstregulierende AirSense 11-System ist für die Verwendung zu Hause und im Krankenhaus vorgesehen.

### **AirSense 11 Elite (einschließlich CPAP)**

Das AirSense 11 Elite-System ist für die Behandlung von obstruktiver Schlafapnoe (OSA) bei Patienten mit einem Gewicht von über 30 kg indiziert. Das AirSense 11 Elite-System ist für die Verwendung zu Hause und im Krankenhaus vorgesehen.

### **Hypoallergener Filter**

Der hypoallergene Filter sorgt für die Luftfiltration während der PAP-Therapie (Positive Airway Pressure).

### **HumidAir 11**

Der HumidAir 11 ermöglicht die Befeuchtung der Luft. Es ist für die Verwendung zu Hause und im Krankenhaus vorgesehen.

## Kontraindikationen

Die Behandlung mit positivem Atemwegsdruck kann bei einigen Patienten mit den folgenden Erkrankungen kontraindiziert sein:

- Schwere bullöse Lungenerkrankung
- Pneumothorax oder Pneumomediastinum
- Pathologisch niedriger Blutdruck, insbesondere in Verbindung mit intravaskulärer Volumendepletion
- Dehydrierung
- Liquorfistel, kürzliche Schädeloperation oder Verletzungen

**Hinweis:** Für blinde oder sehbehinderte Benutzer ist eine elektronische Version dieser Gebrauchsanweisung online auf den Produktinformationsseiten von ResMed.com verfügbar.

## Klinische Vorteile

Die PAP-Therapie reduziert Apnoen, Hypopnoen und Schläfrigkeit und sorgt für eine bessere Lebensqualität.

Die Befeuchtung verringert die mit positivem Atemwegsdruck verbundenen Nebenwirkungen.

## Nebenwirkungen

Verständigen Sie einen entsprechenden Arzt bei ungewöhnlichen Schmerzen in der Brust, starken Kopfschmerzen oder verstärkter Atemlosigkeit. Bei einer akuten Infektion der oberen Atemwege muss die Behandlung unter Umständen vorübergehend unterbrochen werden.

Folgende Nebenwirkungen können bei der Behandlung mit dem Gerät auftreten:

- Trockenheit von Nase, Mund oder Hals
- Nasenbluten
- Völlegefühl
- Ohren- oder Nasennebenhöhlenbeschwerden
- Augenreizungen
- Hautausschläge

# Softwarefunktionen und Gerätedaten

Dieses ResMed Gerät verfügt über Smart- und Software-Funktionen, mit denen es mit der Cloud verbunden werden kann, sodass Benutzer und ihre Leistungserbringer aus der Ferne auf Therapiedaten zugreifen können, regelmäßige Geräteaktualisierungen empfangen können und vieles mehr. Besuchen Sie <https://myair.resmed.com/>, um mehr über die Patient-Coaching-Anwendung myAir™ von ResMed zu erfahren.

## Software-Lizenz

**Lizenzerteilung.** Vorbehaltlich der nachstehenden allgemeinen Geschäftsbedingungen gewährt ResMed Ihnen, dem Eigentümer und/oder Benutzern dieses Geräts, eine unbefristete, nicht ausschließliche, nicht unterlizenzierbare, persönliche, begrenzte Lizenz zur Verwendung der ResMed-Software ausschließlich in Verbindung mit der Verwendung dieses Geräts. Alle anderen Rechte sind ResMed vorbehalten. Es wird davon ausgegangen, dass Sie diese Lizenz an jede Person übertragen und abgetreten haben, die die Rechte des Eigentümers oder Benutzers an diesem Gerät erwirbt.

**Lizenzbeschränkungen.** Die auf oder mit diesem Gerät enthaltene Software ist Eigentum von ResMed oder an ResMed lizenziert (die „ResMed-Software“). Weder die ResMed-Software noch irgendwelche geistigen Eigentumsrechte an der ResMed-Software werden von ResMed verkauft oder übertragen. Keine natürliche oder juristische Person ist lizenziert oder befugt, (a) den Quellcode der ResMed-Software zu vervielfältigen, zu vertreiben, abgeleitete Werke zu erstellen, zu modifizieren, darzustellen, vorzuführen, zu dekompileieren oder zu versuchen, ihn zu ermitteln, (b) die ResMed-Software aus dem ResMed-Produkt zu entfernen oder zu versuchen, sie zu entfernen, oder (c) das ResMed-Produkt oder die ResMed-Software zurückzuentwickeln oder zu disassemblieren. Um Zweifel auszuschließen, sollen die vorstehenden Beschränkungen nicht die Rechte des Lizenznehmers am Softwarecode einschränken, der in die ResMed-Software integriert ist oder mit ihr vertrieben wird und unter den Bedingungen einer Open-Source-, freien oder Community-Software-Lizenz lizenziert ist (zusammenfassend als „Open-Source-Software“ bezeichnet).

**Over-the-Air-Download von Software-Updates.** Wenn das Gerät mit der Cloud verbunden ist, lädt die ResMed-Software auf dem Gerät automatisch und in regelmäßigen Abständen Updates und Upgrades für die ResMed-Software auf das Gerät herunter. Solche Downloads können auf verschiedene Weise erfolgen, u. a. über die drahtlose Bluetooth® Technologie, WiFi- und/oder Mobilfunknetze sowie über Kombinationen verschiedener drahtloser Technologien und Dienste. Solche Aktualisierungen der ResMed-Software können unter anderem Fehlerbehebungen, Fehlerkorrekturen, Sicherheitspatches und neue Versionen und Veröffentlichungen der ResMed-Software umfassen, die Änderungen an bestehenden Merkmalen oder Funktionen und/oder das Hinzufügen neuer Merkmale und Funktionen beinhalten können.

## Verwendung der Gerätedaten

Wenn Sie dieses Gerät verwenden, erfasst und speichert es Daten über Ihre Nutzung. Wenn Ihre Gerätekonnektivität aktiviert ist, sendet das Gerät bestimmte Daten über die Cloud an ResMed, damit ResMed Ihnen und Ihrem Leistungserbringer verschiedene Vorteile bieten kann. Darüber hinaus können einige dieser Daten von ResMed verwendet werden, um (1) seinen gesetzlichen Verpflichtungen nachzukommen; zu diesen gesetzlichen Verpflichtungen gehört die Erfassung und Analyse von Gerätedaten für die Überwachung und Vigilanz von Medizinprodukten nach dem Inverkehrbringen, und die Einhaltung dieser gesetzlichen Verpflichtungen umfasst die Beurteilung, ob ResMed Maßnahmen zur Verbesserung der Sicherheit, der Benutzerfreundlichkeit und der Leistung von Geräten ergreifen muss, und (2) um gesundheitsbezogene Forschung, Studien und/oder Beurteilungen für bestimmte wissenschaftliche und medizinisch-ökonomische Zwecke durchzuführen. ResMed verwendet Ihre Gerätedaten nur in Übereinstimmung mit den in Ihrem Land oder Ihrer Region geltenden Gesetzen und Vorschriften (z. B. der DSGVO (Verordnung (EU) 2016/679 des Europäischen Parlaments und des Rates vom 27. April 2016 zum Schutz natürlicher Personen bei der Verarbeitung personenbezogener Daten und zum freien Datenverkehr), der MDR (Verordnung (EU) 2017/745 des Europäischen Parlaments und des Rates vom 5. April 2017 über Medizinprodukte) in der Europäischen Union und ggf. dem HIPAA (Health Insurance Portability and Accountability Act von 1996) in den USA). Je nach den Datenschutzgesetzen Ihres Landes oder Ihrer Region können Ihre Gerätedaten Ihre personenbezogenen Daten darstellen. Wenn dies der Fall ist, ist ResMed verpflichtet, Sie über Ihre Rechte und Freiheiten bei der Verwendung Ihrer personenbezogenen Daten zu informieren. Weitere Einzelheiten über die Verwendung Ihrer Daten durch uns sowie Ihre Rechte auf Zugriff, Berichtigung, Löschung, Einschränkung oder Widerspruch finden Sie unter <https://www.resmed.com/myprivacy/>.

# Auf einen Blick

## WARNUNG

Verwenden Sie mit diesem Gerät nur die von ResMed empfohlenen Masken und Zubehörteile oder andere Masken mit Luftauslassöffnungen, die von einer entsprechenden medizinischen Fachkraft empfohlen wurden. Die Verwendung dieser Komponenten ermöglicht eine normale Atmung und verhindert eine mögliche Erstickung.

Das AirSense 11-System umfasst Folgendes:

- Gerät
- Seitenabdeckung (falls mitgeliefert)
- HumidAir 11-Befeuchterkammer (falls mitgeliefert) für den Gebrauch durch einen einzelnen Patienten zu Hause sowie durch mehrere Patienten im Krankenhaus oder in der Schlafklinik
- ClimateLineAir™ 11 beheizte Atemschläuche (optionales Zubehör) oder SlimLine™ Schläuche
- Air11™-Netzteil: Wechselstrom-Adapter, 65 W
- Air11-Luftfilter
- Tragetasche
- SD-Karte (nicht bei allen Geräten erhältlich).

Wenden Sie sich an das zuständige Pflegepersonal oder informieren Sie sich auf der ResMed-Website ([ResMed.com/productsupport](http://ResMed.com/productsupport)) über eine Reihe von Ersatzteilen und kompatiblen Zubehör, das für das Gerät erhältlich ist:

- Atemschläuche (ClimateLineAir 11 und SlimLine)
- HumidAir 11-Befeuchterkammer für den Gebrauch durch einen einzelnen Patienten zu Hause sowie durch mehrere Patienten im Krankenhaus oder in der Schlafklinik
- Seitenabdeckung für den Einsatz ohne Befeuchterkammer
- Air11-Filter – Standard
- Air11-Filter – Hypoallergen
- Air11-Gleichspannungswandler
- SD-Karte
- Abdeckung für SD-Karte

### Hinweise:

- Empfohlene Masken sind auf [www.resmed.com](http://www.resmed.com) zu finden.
- Die HumidAir 11-Befeuchterkammer ist die einzige Befeuchterkammer, die mit dem AirSense 11-Gerät verwendet wird.
- Der ClimateLineAir 11 ist der einzige beheizte Atemschlauch, der mit dem AirSense 11-Gerät kompatibel ist.
- HumidAir 11-Befeuchterkammern werden in Europa auch als reinigbare Befeuchterwasserkammern bezeichnet.

## Informationen zu Ihrem Gerät

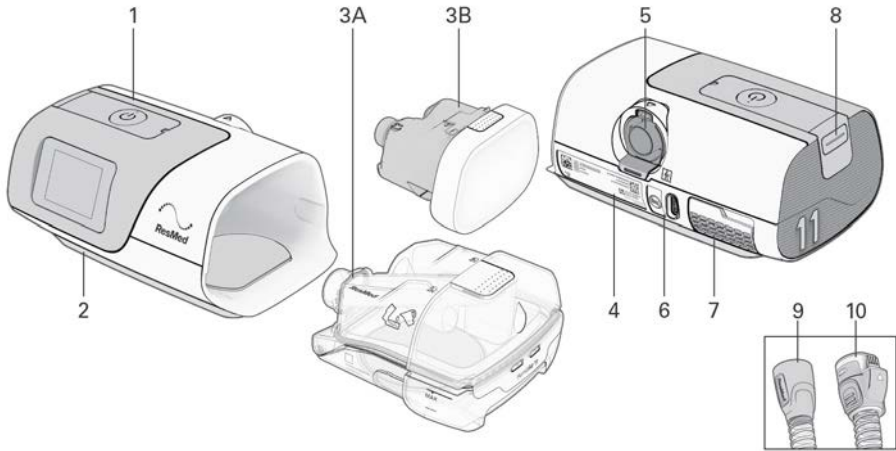

Beschreibung	Zweck
1 Taste „Therapie starten/Standby“	Drücken, um die Therapie zu starten bzw. zu stoppen. Die LED-Anzeige leuchtet im Standby-Modus grün und während der Therapie-, <b>Probelauf-</b> und <b>Maskentest</b> -Funktionen weiß.
2 Berührungsempfindlicher Anzeigebildschirm (Touchscreen)	Navigiert zwischen den Funktionen und zeigt Informationen über den Betriebsstatus des Geräts an.
3 3A – HumidAir 11-Befeuchterkammer 3B – Seitenabdeckung	Ermöglicht die beheizbare Atemluftbefeuchtung. Zur Verwendung ohne Atemluftbefeuchtung.
4 Geräteaufkleber	Enthält die für das Gerät relevanten Informationen.
5 Auslassanschluss	Zum Anschluss des Atemschlauchs.
6 Stromanschlussbuchse	Nimmt das Netzkabel auf.
7 Abdeckung des Lufteinlassfilters	Beinhaltet den Luftfilter.
8 Abdeckung für SD-Karte	Abnehmbare Abdeckung zum Schutz des SD-Datenkartenschlitzes. Die LED-Anzeige leuchtet blau, wenn Daten auf die SD-Karte geschrieben werden.
9 SlimLine-Atemschlauch	Nicht-beheizbarer Atemschlauch.
10 ClimateLineAir 11-Atemschlauch	Beheizter Atemschlauch.

### Hinweise:

- Wenn die Taste „Therapie starten/Standby“ weiß blinkt, ist ein Systemfehler aufgetreten. Lesen Sie den Abschnitt „Fehlerbehebung“ für weitere Informationen.
- Verwenden Sie dieses Gerät nur gemäß den Anweisungen einer entsprechenden medizinischen Fachkraft.

# Anleitung zur Einrichtung Ihres Gerätes

## WARNUNG

Verwenden Sie keine Zusatzstoffe in der Befeuchterkammer (z. B. Duftöle oder Parfüm). Diese können die Feuchtigkeitabgabe beeinträchtigen und/oder das Kammermaterial schädigen.

## VORSICHT

Verwenden Sie nur kompatible ResMed-Teile (z. B. Lufteinlassfilter, Netzteile), Masken und Zubehör mit dem Gerät. Nicht von ResMed stammende Teile können die Wirksamkeit der Behandlung herabsetzen, zu einer übermäßigen Kohlendioxidrückatmung führen und/oder das Gerät beschädigen. Für Informationen zur Kompatibilität besuchen Sie [RedMed.com](http://RedMed.com).

Bei Verwendung der Befeuchterkammer:

- Das Gerät muss immer auf eine waagrechte Oberfläche gestellt werden, die tiefer als Ihr Kopf liegt, sodass sich die Maske und der Atemschlauch nicht mit Wasser füllen können.
- Füllen Sie nicht zu viel Wasser in die Befeuchterkammer ein, da sonst Wasser in das Gerät und das Schlauchsystem gelangen könnte.
- Füllen Sie die Befeuchterkammer nicht mit heißem Wasser, da dies zu einer zu hohen Lufttemperatur an der Maske führen könnte. Stellen Sie sicher, dass das Wasser auf Raumtemperatur abgekühlt ist, bevor Sie die Befeuchterkammer füllen.
- Stellen Sie das Gerät nicht auf eine der Seitenflächen, wenn die Befeuchterkammer angeschlossen ist, da andernfalls Wasser in das Gerät eindringen und die Motorlebensdauer verringert werden könnte.

Bei der Einrichtung des AirSense 11-Systems:

- Platzieren Sie das Netzteil so, dass es nicht versehentlich heruntergestoßen werden kann, nicht auf es getreten werden kann bzw. dass niemand über das Netzkabel stolpern kann.
- Ein Blockieren des Schlauches und/oder der Lufteinlassöffnung des Geräts während des Betriebes kann zur Überhitzung des Gerätes führen.
- Vergewissern Sie sich, dass die Umgebung des Gerätes trocken und sauber ist und sich in diesem Bereich keine Gegenstände (z. B. Kleidung oder Bettzeug) befinden, die die Lufteinlassöffnung blockieren oder das Netzteil bedecken können.
- Vergewissern Sie sich, dass das System richtig aufgebaut ist. Ein falscher Systemaufbau kann einen falschen Maskendruckwert zur Folge haben.

Bei Verwendung einer Maske:

- Verwenden Sie dieses Gerät nur zusammen mit Masken mit Luftauslassöffnungen entsprechend den Empfehlungen von ResMed bzw. einer entsprechenden medizinischen Fachkraft.
- Wenn beim Anpassen der Maske keine Luftabgabe durch das Gerät erfolgt, kann es zu einer Rückatmung der ausgeatmeten Luft kommen.
- Achten Sie darauf, dass die Luftauslassöffnungen der Maske frei bleiben und nicht blockiert werden, um den Zufluss von Frischluft in der Maske sicherzustellen.

So richten Sie das Gerät ein:

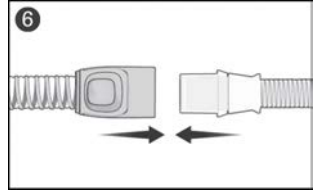
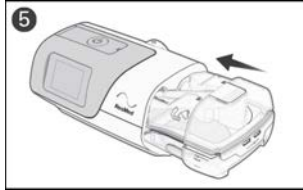
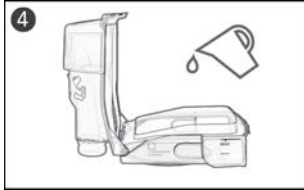
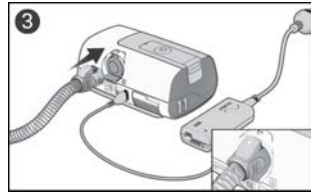
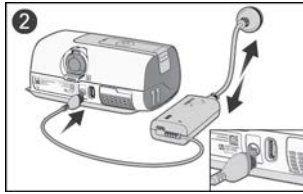
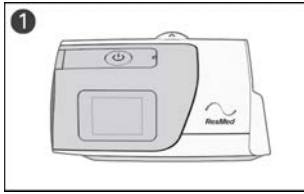

1. Stellen Sie das Gerät auf eine stabile ebene Fläche.
  2. Schließen Sie das Netzkabel an die Stromanschlussbuchse auf der Rückseite des Geräts an. Verbinden Sie das Netzkabel mit dem Netzteil und mit der Steckdose. Stellen Sie sicher, dass das Gerät eingerichtet und an die Stromversorgung angeschlossen ist, damit die Einstellungen bei Bedarf drahtlos auf das Gerät übertragen werden können.
  3. Verbinden Sie den Atemschlauch fest mit dem Auslassanschluss auf der Rückseite des Geräts.
  4. Öffnen Sie die Befeuchterkammer und füllen Sie sie mit Wasser in Trinkwasserqualität. Die Befeuchterkammer muss vor dem Nachfüllen mit Wasser vom Gerät entfernt werden. Füllen Sie die Befeuchterkammer bis zur maximalen Wasserstandsmarkierung. Die Befeuchterkammer hat ein maximales Fassungsvermögen von 380 ml.
  5. Schließen Sie die Befeuchterkammer und setzen Sie sie seitlich in das Gerät ein.
  6. Verbinden Sie nun das Maskensystem mit dem freien Ende des Atemschlauchs.
- Ausführliche Informationen finden Sie in der Gebrauchsanweisung für die Maske.  
Empfohlene Masken zur Verwendung mit diesem Gerät sind auf [ResMed.com](http://ResMed.com) aufgeführt.

**Hinweise:**









- Stecken Sie kein USB-Kabel in das AirSense 11-Gerät und versuchen Sie nicht, den Netzadapter an ein USB-Gerät anzuschließen. Dies kann zu Schäden am AirSense 11-Gerät oder am USB-Gerät führen.
- Das elektrische Anschlussstück des beheizbaren Schlauchsystems ist nur mit der Luftauslassöffnung auf der Geräteseite kompatibel und darf nicht an die Maske angeschlossen werden.
- Verwenden Sie keine elektrisch leitenden oder antistatischen Schlauchsysteme.

Steriles Wasser ist in der Befeuchterkammer nicht erforderlich.

# Navigieren mithilfe des berührungsempfindlichen Anzeigebildschirms (Touchscreen)

Das AirSense 11-Gerät wird über einen Touchscreen bedient, über den Sie die Therapie- und Geräteeinstellungen aufrufen, anzeigen und ändern können. Sie können auch die Fortschritte Ihrer Schlaftherapie verfolgen.

Die Statusleiste oben im Bildschirm kann zeitabhängig unterschiedliche Symbole anzeigen, z. B.:

Symbol	Beschreibung	Zweck
	Startseite	Mit dieser Taste gelangen Sie jederzeit wieder zur Startseite.
	Befeuchterfehler	Erkennt einen Fehler im Befeuchter. Therapie erfolgt ohne Anwärmung.
	Befeuchter wird vorgewärmt	Wasser in der Befeuchterkammer wird vorgewärmt.
	Befeuchter kühlt ab	Wasser in der Befeuchterkammer kühlt ab.
	Bluetooth verbunden	Das Gerät ist erfolgreich über die drahtlose Bluetooth-Technologie verbunden.
	Stärke des Mobilfunksignals	Zeigt die Stärke der Mobilfunkverbindung an.
	Keine Mobilfunkverbindung	Eine Mobilfunkverbindung ist nicht verfügbar.
	Flugmodus	Das Gerät befindet sich im Flugmodus.
	Stiller Modus	Der Zellularmodus ist nicht aktiviert. Das Gerät funktioniert normal, aber es werden keine Daten an die Cloud gesendet.

## Voreinstellungen

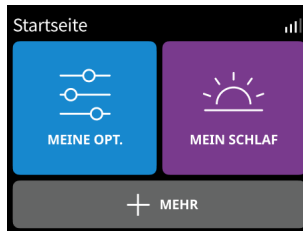
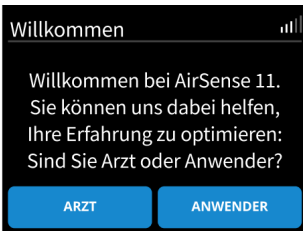

Tippen Sie auf dem Bildschirm **Willkommen** auf **ANWENDER** und folgen Sie den Aufforderungen.

1. Von der **Startseite** aus können Sie auf die folgenden Menüs zugreifen:

- **MEINE OPTIONEN:** Zeigen und passen Sie die Therapieeinstellungen an (z. B. Rampenzeit anpassen).
- **MEIN SCHLAF:** Verfolgen Sie die Schlafgesundheit (überprüfen Sie die Anzahl der Nutzungsstunden der letzten Nacht oder den Maskenstatus).
- **MEHR:** Greifen Sie auf zusätzliche Funktionen zu, z. B. Maskentest ausführen oder in den Flugmodus wechseln.

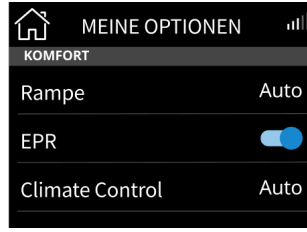

## Verwendung des Touchscreens:



Es gibt zwei Möglichkeiten, mit dem Touchscreen zu navigieren:

**Wischen:** Wischen Sie auf dem Bildschirm nach oben oder unten, um Menüoptionen anzuzeigen.

**Tippen:** Wählen Sie eine zu aktualisierende Parametereinstellung aus. Für andere Parameter (z. B. EPR,

Flugmodus) tippen Sie auf den Parameter, um ihn zu aktivieren,  oder tippen Sie, um ihn auszuschalten .

### Verordnungseinstellungen (falls zutreffend)

Wenn Ihnen das Gerät direkt nach Hause geliefert wurde, wurden möglicherweise noch keine Verordnungseinstellungen auf Ihr Gerät angewendet. Stellen Sie sicher, dass eine drahtlose Verbindung hergestellt wurde, damit eine entsprechende medizinische Fachkraft die vorgeschriebenen Einstellungen vornehmen kann.

### Personalisierung Ihrer Einstellungen

Das Gerät kann von einer entsprechenden medizinischen Fachkraft auf Ihre Bedürfnisse eingestellt werden, aber Sie möchten vielleicht ebenfalls Anpassungen vornehmen, um Ihre Therapie angenehmer zu gestalten.

1. Tippen Sie auf der **Startseite** auf **MEINE OPTIONEN**.
2. Tippen Sie auf den Parameter, den Sie ändern möchten.
3. Tippen Sie auf die gewünschte Einstellung.  
Tippen Sie auf **OK**, um die Änderung zu bestätigen, oder auf **ABBRECHEN**, um zum vorherigen Bildschirm zurückzukehren.



### Zusätzliche Funktionen

Das Gerät verfügt über weitere Funktionen, die Sie individuell einstellen können.

**Hinweis:** Einige Funktionen sind nicht in allen Ländern erhältlich. Die Funktionen variieren je nach Therapiemodus.

Menü	Funktion	Beschreibung
MEINE OPTIONEN	Rampenzeit	Sie beschreibt den Zeitraum, in dem der Druck von einem niedrigen Startdruck auf den verschriebenen Therapiedruck ansteigt. Sie können die Rampe auf Aus, 5 bis 45 Minuten (in 5-Minuten-Schritten) oder „Auto“ einstellen.
	EPR*	Wenn die Funktion EPR (Reduzierung des Ausatmendrucks) aktiv ist, können Sie leichter ausatmen. Mit dieser Einstellung können Sie sich eventuell leichter an die Therapie gewöhnen.
	Maske	Ermöglicht die Auswahl des Maskentyps, der mit dem Gerät verwendet werden soll (Kissen, Vollgesicht oder Nasal)
	Schlauch	Ermöglicht die Auswahl des mit dem Gerät verwendeten Schlauchtyps (SlimLine oder Standard)



Menü	Funktion	Beschreibung
	SmartStart™*	Wenn SmartStart aktiv ist, beginnt die Therapie automatisch, sobald Sie in die Maske atmen.
	SmartStop*	Wenn SmartStop aktiv ist, stoppt die Therapie automatisch nach einigen Sekunden, wenn Sie Ihre Maske abnehmen.
MEHR	Vorwärmen	Mit dieser Funktion wird das Wasser in der Befeuchterkammer erhitzt
	Maskentest	Mit dieser Funktion können Sie den Maskensitz auf mögliche Luftleckagen rund um Ihre Maske testen.   Zeigt eine gute Abdichtung der Maske an. Die Leckage beträgt weniger als 24 l/min.   Passen Sie die Maske an. Die Leckage beträgt mehr als 24 l/min.
	Gerätediagnose	Wenn diese Funktion aktiviert ist, analysiert die Gerätediagnose die Funktionalität des Geräts. Weitere Einzelheiten finden Sie auf ResMed.com.  Die Gerätediagnose kann so eingestellt werden, dass sie täglich, wöchentlich, alle 2 Wochen oder monatlich ausgeführt wird, oder sie kann ausgeschaltet werden.

\*Funktionen werden von einer entsprechenden medizinischen Fachkraft aktiviert.

## Verbinden Ihres AirSense 11-Geräts mit Ihrem Smart-Gerät

**Hinweis:** Die Funktionen stehen eventuell nicht in allen Regionen zur Verfügung.

myAir ist eine Smartphone-App, die Sie durch den Einrichtungsprozess führt. Dazu gehören Videos zur Einrichtung des Geräts, Videos zur Maskenanpassung, das Ausprobieren der Therapie mit der Probelauf-Funktion und die Verfolgung der Fortschritte der Schlafgesundheit. Die App ist für den Betrieb des AirSense 11-Geräts nicht erforderlich.

Bevor Sie das AirSense 11-Gerät mit einem Smartphone koppeln, stellen Sie sicher, dass die neueste Version der App auf dem Smartphone installiert ist. Wenn nicht, laden Sie die App aus dem App Store® oder von Google Play® herunter. Koppeln Sie das AirSense 11-Gerät mit Ihrem Telefon. Um die App einzurichten, gehen Sie zum Menü **MEHR**.

1. Vergewissern Sie sich, dass Ihr AirSense 11-Gerät ordnungsgemäß eingestellt und an eine Stromquelle angeschlossen ist.
2. Starten Sie die myAir-App. Tippen Sie auf **Fortfahren**.
3. Befolgen Sie die Anweisungen in der myAir-App, um die Bluetooth-Verbindung herzustellen. AirSense 11 ist nun mit der App verbunden. In der Statusleiste erscheint das Symbol für die Bluetooth-Verbindung, um die Verbindung zwischen dem AirSense 11-Gerät und dem Smartphone zu bestätigen.
4. Klicken Sie auf **Speichern**.

# Start/Stopp der Therapie

## WARNUNG

Das Gerät darf nicht von Personen (einschließlich Kindern) mit eingeschränkten körperlichen, sensorischen oder geistigen Fähigkeiten ohne Aufsicht durch eine Person, die für die Sicherheit des Patienten verantwortlich ist, betrieben werden.

So starten Sie die Therapie:

1. Legen Sie die Maske an.
2. Drücken Sie die Taste „Therapie starten/Standby“ oder atmen Sie normal, wenn SmartStart aktiviert ist.

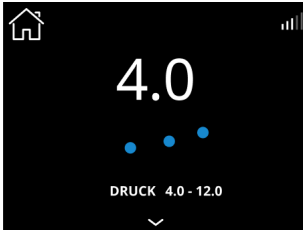

Die Therapie beginnt und der Behandlungsbildschirm wird angezeigt. Während der Therapie wird eine dynamische Pulswelle angezeigt.

Um Ihren Schlaffortschritt zu überprüfen, klicken Sie auf  um weitere Angaben anzuzeigen.

**Hinweise:**

- Der Bildschirm verdunkelt sich und schaltet nach kurzer Zeit automatisch ab. Tippen Sie auf den Bildschirm, um ihn wieder einzuschalten.
- Bei einer Unterbrechung der Stromversorgung während der Behandlung startet das Gerät automatisch wieder, sobald die Stromversorgung wiederhergestellt ist.
- Das Gerät verfügt über einen Lichtsensor, der die Helligkeit der Anzeige anhand des Raumlichtes anpasst.

So stoppen Sie die Therapie:

1. Nehmen Sie die Maske ab.
2. Drücken Sie die Taste „Therapie starten/Standby“ oder warten Sie, bis das Gerät stoppt, wenn SmartStop aktiviert ist.

## Mein Schlaf

Die Schlafdaten der letzten Nacht finden Sie unter **MEIN SCHLAF**.



**VERWENDUNG:** Zeigt die VERWENDETEN STUNDEN LETZTE NACHT an.

**EREIGNISSE:** Zeigt die Anzahl der Apnoe- und Hypopnoe-Ereignisse pro Stunde Schlaf an.

**MASKE:** Zeigt Informationen über den Maskensitz an. Eine gelbe Markierung auf diesem Symbol zeigt an, dass Informationen zum Maskensitz verfügbar sind. Tippen Sie auf **MASKE**, um mehr zu sehen.



**GESAMTNUTZUNGSSTUNDEN** – Gibt an, wie viele Stunden Sie das Gerät insgesamt benutzt haben, seitdem Sie es erhalten haben.

Ausführlichere Daten finden Sie in myAir (falls verfügbar). Wenn Ihr Leistungserbringer dies aktiviert hat, können Sie zusätzliche Daten abrufen, indem Sie auf .

# Über den beheizbaren Atemschlauch

Der ClimateLineAir 11 ist ein beheizter Atemschlauch, der Luft zu einer kompatiblen Maske führt. In Kombination mit der Befeuchterkammer ermöglicht Ihnen der beheizte Atemschlauch ClimateLineAir 11 die Verwendung der Climate Control-Funktion.

**Hinweis:** Nicht alle Atemschlauchtypen sind in allen Regionen verfügbar.

## Climate Control

Climate Control ist dazu ausgelegt, die Therapie angenehmer zu machen, indem Temperatur und Feuchtigkeit stabilisiert werden.

Diese Funktion:

- liefert eine angenehme Luftfeuchtigkeit und Temperatur während der Therapie.
- behält die eingestellte Temperatur und relative Luftfeuchtigkeit bei, während der Patient schläft, um Trockenheit von Nase und Mund zu verhindern.
- kann entweder auf **Auto** oder auf **Manuell** eingestellt werden.
- ist nur verfügbar, wenn sowohl die ClimateLineAir 11- als auch der HumidAir 11 angeschlossen sind.

## Climate Control – Auto-Einstellung

**Auto** ist die empfohlene Einstellung und somit die Standardeinstellung. Sie ist dafür vorgesehen, die Therapie so einfach wie möglich zu gestalten, da keine Änderungen an den Temperatur- und Feuchtigkeitseinstellungen erforderlich sind.

- Stellt die Schlauchtemperatur auf Auto (27 °C) ein. Wenn die Luft in der Maske zu warm oder zu kalt ist, können Sie die Schlauchtemperatur auf einen Wert zwischen 16 und 30 °C einstellen oder sie ganz abschalten.
- Die Atemluftbefeuchterleistung wird so angepasst, dass ein konstantes, angenehmes Befeuchtungsniveau von 85 % relativer Luftfeuchtigkeit beibehalten wird.
- Schützt vor Bildung von Kondenswasser (Wassertröpfchen in Atemschlauch und Maske).

## Climate Control – Manuelle Einstellung

Die Einstellung **Manuell** bietet mehr Flexibilität und Kontrolle über die Einstellungen und ermöglicht Folgendes:

- Temperatur und Luftfeuchtigkeit können gemäß der angenehmsten Einstellung angepasst werden.
- Schlauchtemperatur und Befeuchtungsniveau können unabhängig voneinander eingestellt werden.
- Es ist kein Schutz vor Kondensation im System garantiert. Versuchen Sie bei Auftreten von Kondenswasser zunächst, die Schlauchtemperatur zu erhöhen.
- Wenn die Lufttemperatur zu warm wird und weiterhin Kondenswasser auftritt, versuchen Sie, die Feuchtigkeit zu senken.

**Hinweis:** Wenn Climate Control auf **Manuell** eingestellt ist, steht die **Auto**-Einstellung für die Schlauchtemperatur nicht zur Verfügung.

## Befeuchtungsniveau

Der Atemluftbefeuchter soll die Behandlung angenehmer machen.

- Wenn sich Ihre Nase oder Ihr Mund trocken anfühlt, sollten Sie ein höheres Befeuchtungsniveau einstellen.
- Wenn sich Kondensat in der Maske bildet, sollten Sie ein niedrigeres Befeuchtungsniveau einstellen.
- Sie können die **Befeuchtung** ausschalten oder auf ein Niveau zwischen 1 und 8 einstellen, wobei 1 die niedrigste Befeuchtungseinstellung und 8 die höchste Befeuchtungseinstellung ist.

Wenn Sie die Einstellung für die **Temperatur**, **Climate Control** oder das **Befeuchtungsniveau** aktualisieren möchten, tippen Sie auf der **Startseite** auf **MEINE OPTIONEN**, gehen in der Liste der Optionen nach unten und wählen die Einstellung aus.

**Hinweis:** Die Einstellung **Auto** für die Temperatur ist nur relevant, wenn Sie die Einstellung **Climate Control Auto** verwenden. Wenn **Climate Control** auf **Manuell** eingestellt ist, ist die Temperatureinstellung **Auto** keine gültige Auswahl.

#### Schlauchtemperatur

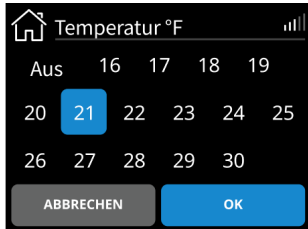

1. Tippen Sie auf **Temperatur**.
2. Tippen Sie auf die gewünschte Einstellung.
3. Tippen Sie auf **OK**, um die Änderung zu speichern.

#### Climate Control

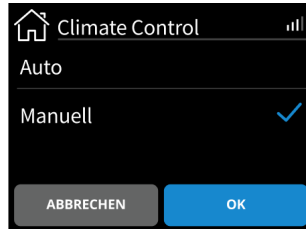

1. Tippen Sie auf **Climate Control**.
2. Tippen Sie auf **Manuell**.
3. Tippen Sie auf **OK**, um die Änderung zu speichern.

#### Befeuchtungsniveau



1. Tippen Sie auf **Bef.-niveau**.
2. Tippen Sie auf die gewünschte Einstellung.
3. Tippen Sie auf **OK**, um die Änderung zu speichern.

Hinweis: Die Einstellungen für Temperatur und Luftfeuchtigkeit sind keine gemessenen Werte.

## Therapiedaten

Das AirSense 11-Gerät zeichnet Ihre Therapiedaten auf, sodass sie bei Bedarf von einer entsprechenden medizinischen Fachkraft eingesehen und angepasst werden können. Die Daten werden auf folgende Weise an eine entsprechende medizinische Fachkraft übermittelt:

### Telemonitoring

Das Gerät ist mit einer Mobilfunkverbindung ausgestattet, die es ermöglicht, die Daten Ihrer Schlaftherapie drahtlos an die entsprechenden medizinischen Fachkräfte zu übertragen. Sie ermöglicht auch die Anwendung oder Aktualisierung vorgeschriebener Einstellungen.

Die Datenübertragung erfolgt jeweils nach Beendigung der Therapie. Lassen Sie Ihr Gerät stets in der Steckdose und vergewissern Sie sich, dass es sich nicht im Flugmodus befindet.

Das Gerät unterstützt eine optionale Funktion namens Care Check-In, mit der Antworten auf Fragen zum Therapiefortschritt erfasst und an die entsprechenden medizinischen Fachkräfte übermittelt werden können. Care Check-In-Daten können über die Mobilfunkverbindung des Geräts oder die myAir App (falls verfügbar) übertragen werden.

Daten werden nur dann übertragen, wenn Sie diese Funktionen aktivieren und eine drahtlose Verbindung verfügbar ist.

### Hinweise:

- Eventuell funktioniert die Mobilfunkfunktion nicht oder es werden keine Therapiedaten übertragen, wenn Sie sich nicht in dem Land bzw. der Region aufhalten, in dem/der das Gerät erworben wurde.
- Geräte mit Drahtloskommunikation sind möglicherweise nicht in allen Regionen erhältlich.

## SD-Karte

Ihre Schlaftherapiedaten können über eine SD-Karte (falls vorhanden) an eine entsprechende medizinische Fachkraft übertragen werden. Möglicherweise werden Sie aufgefordert, die SD-Karte per Post zu schicken oder sie mitzubringen. Entfernen Sie die SD-Karte nur auf Anweisung einer entsprechenden medizinischen Fachkraft.

Um die SD-Karte für die Aufzeichnung Ihrer Schlafdaten zu verwenden, entfernen Sie die Abdeckung der SD-Karte.

Nehmen Sie die SD-Karte nicht heraus, wenn das SD-Lämpchen blinkt, weil in diesem Fall noch Daten auf die Karte geschrieben werden.

**Hinweis:** Die SD-Karte sollte nicht für irgendeinen anderen Zweck verwendet werden, da dadurch die auf der Karte gespeicherten Therapiedaten beschädigt werden können.

**So entfernen Sie die SD-Kartenabdeckung und führen die SD-Karte ein:**

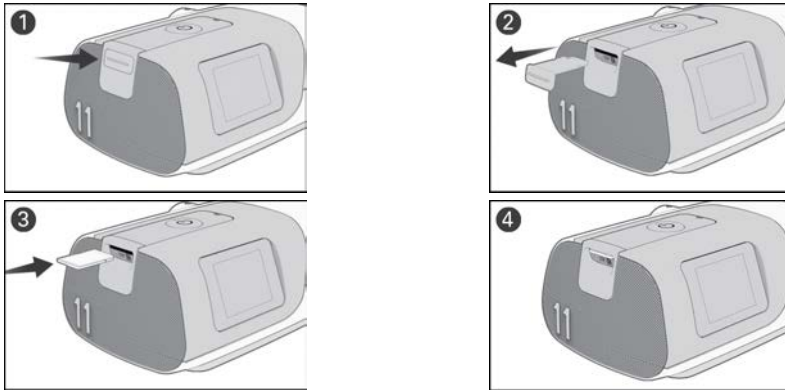

1. Drücken Sie auf die SD-Kartenabdeckung.
2. Entfernen Sie die SD-Kartenabdeckung und bewahren Sie sie an einem sicheren Ort auf.
3. Führen Sie die SD-Karte ein.
4. Schieben Sie die SD-Karte ein, bis sie einrastet.

**So entnehmen Sie die SD-Karte:**

1. Drücken Sie auf die SD-Karte, um sie dann zu entnehmen.
2. Legen Sie die SD-Karte in den Schutzumschlag und befolgen Sie die Anweisungen der entsprechenden medizinischen Fachkraft.

Weitere Informationen zur SD-Karte finden Sie auf dem mit Ihrem Gerät mitgelieferten Schutzumschlag der SD-Karte.

# Reinigung und Pflege des Geräts

## WARNUNG

- Stromschlaggefahr:
  - Tauchen Sie das Gerät, das Netzteil bzw. das Netzkabel nicht ins Wasser.
  - Schließen Sie das Gerät nicht an die Stromversorgung an, wenn es nass ist. Vergewissern Sie sich, dass alle Teile trocken sind, bevor Sie das Gerät wieder an der Stromversorgung anschließen.
  - Falls Flüssigkeiten in oder auf das Gerät verschüttet werden, ziehen Sie das Netzkabel aus der Steckdose und lassen Sie die Teile trocknen.
- Das Netzkabel muss immer aus der Steckdose gezogen werden, bevor das Gerät gereinigt wird. Alle Teile müssen trocken sein, bevor das Kabel wieder eingesteckt wird.
- Nehmen Sie keine Wartungsmaßnahmen (z. B. Reinigung, Austausch der Luftfilter) vor, während das Gerät in Betrieb ist.
- Reinigen Sie das Gerät und seine Komponenten gemäß den in dieser Anleitung angegebenen Zeitpläne, um die Qualität des Geräts zu erhalten und das Wachstum von Keimen zu verhindern, die Ihre Gesundheit beeinträchtigen könnten.
- Das Netzkabel, die sonstigen Kabel und das Netzteil müssen regelmäßig auf Beschädigung oder Abnutzung geprüft werden. Bei Beschädigung nicht weiter verwenden und ersetzen.
- Das Gerät darf weder geöffnet noch verändert werden. Im Inneren des Geräts befinden sich keine vom Anwender auszuwechselnden bzw. zu reparierenden Komponenten. Reparaturen und Wartungen müssen von einem durch ResMed autorisierten Servicedienst durchgeführt werden.

## VORSICHT

- Verwenden Sie für die Reinigung des Gerätes, der Befeuchterkammer und des Atemschlauchs keine Bleichmittel, chlorhaltigen Reinigungsmittel, aromatischen Lösungen, feuchtigkeitsspendenden oder antibakteriellen Seifen oder Duftöle. Diese Lösungen können Schäden verursachen, die Leistung des Befeuchters beeinträchtigen und die Lebensdauer der Produkte verkürzen. Bei Kontakt mit Rauch, einschließlich Zigaretten-, Zigarren- oder Pfeifenrauch, sowie Ozon oder anderen Gasen kann das Gerät beschädigt werden. Schäden, die durch eine der zuvor genannten Ursachen entstehen, sind nicht durch die beschränkte Garantie von ResMed abgedeckt.
- Lassen Sie die Befeuchterkammer nach dem Ausschalten des Befeuchters mindestens zehn Minuten lang abkühlen oder bis der Abkühlungsmodus abgeschlossen ist, bevor Sie die Befeuchterkammer berühren.
- Reinigen, pflegen und/oder bereiten Sie das Gerät und die Komponenten nur entsprechend den Anweisungen in dieser Anleitung auf.

Die folgenden Abschnitte sollen Ihnen bei Folgendem helfen:

- Demontage
- Reinigung
- Überprüfung
- Montage

## Demontage

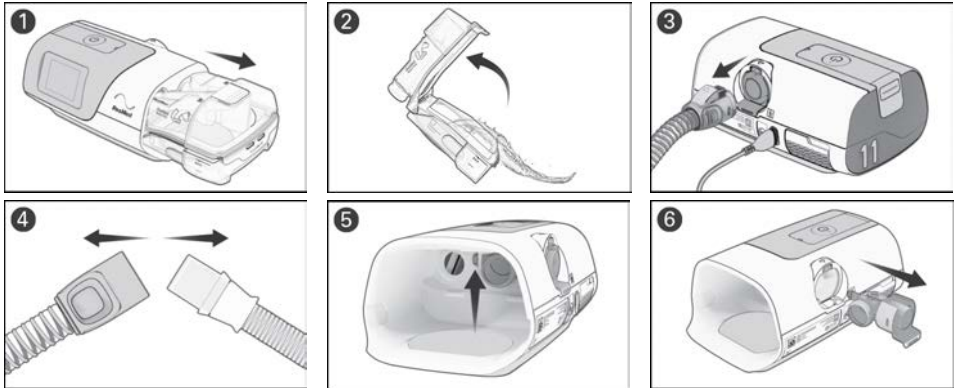

1. Halten Sie die Befeuchterkammer von oben und von unten fest, drücken Sie leicht zusammen und ziehen Sie sie vom Gerät weg.  
**Hinweis:** Seien Sie beim Umgang mit der Befeuchterkammer vorsichtig, da sie heiß sein kann. Lassen Sie die Heizplatte und das übrige Wasser 10 Minuten lang abkühlen.
2. Öffnen Sie die Befeuchterkammer und schütten Sie ggf. verbliebenes Wasser aus.
3. Halten Sie den Atemschlauch an der Manschette und ziehen Sie ihn vorsichtig vom Gerät ab.
4. Halten Sie die Manschette des Atemschlauchs und den Drehadapter der Maske fest und ziehen Sie beide Teile vorsichtig auseinander.
5. Entriegeln Sie den Auslassanschluss an der Innenseite des Geräts, indem Sie fest auf den Clip drücken.
6. Entfernen Sie den Auslassanschluss, indem Sie ihn durch die Auslassanschlussbuchse auf der Rückseite des Geräts herausziehen.

## Reinigung

Die folgenden Anweisungen gelten für die Reinigung zu Hause. Anweisungen zur Aufbereitung von Geräten, die für die Wiederverwendung durch mehrere Patienten vorgesehen sind, finden Sie im klinischen Handbuch.

Sie sollten das Gerät, die Befeuchterkammer, den Atemschlauch und den Auslassanschluss wie beschrieben reinigen. Ausführliche Anweisungen zur Reinigung Ihrer Maske entnehmen Sie bitte der Gebrauchsanweisung für die Maske.

### Täglich:

1. Entleeren Sie die Befeuchterkammer und wischen Sie ihn mit einem sauberen Einwegtuch gründlich ab. Lassen Sie sie vor direktem Sonnenlicht geschützt trocknen.
2. Füllen Sie die Befeuchterkammer mit Wasser in Trinkwasserqualität.

### Wöchentlich:

1. Waschen Sie die Komponenten wie beschrieben:
  - Atemschlauch - in warmem Wasser mit einem milden Spülmittel.
  - Befeuchterkammer - in warmem Wasser mit einem milden Spülmittel ODER in einer Essig-Wasser-Lösung im Verhältnis 1 zu 9 bei Raumtemperatur.
  - Auslassanschluss - in warmem Wasser mit einem milden Spülmittel ODER in einer Essig-Wasser-Lösung im Verhältnis 1 zu 9 bei Raumtemperatur.
  - Die Komponenten sollten nicht bei Temperaturen über 55 °C gewaschen werden.
2. Spülen Sie jede Komponente gründlich mit Wasser ab.
3. Lassen Sie sie vor direktem Sonnenlicht geschützt trocknen.
4. Wischen Sie das Gerät außen mit einem trockenen Tuch ab.



## Hinweise:

- Die Befeuchterkammer und der Auslassanschluss können in der Spülmaschine gereinigt werden.
- Der Atemschlauch darf nicht in der Wasch- oder Spülmaschine gewaschen werden.
- Er ist weder waschbar noch wiederverwendbar.

Eine Desinfektion ist im Allgemeinen nicht erforderlich, wenn die Maske von einem einzelnen Patienten zu Hause verwendet wird. Wenn aufgrund besonderer Umstände ausnahmsweise eine Desinfektion erforderlich ist, finden Sie Informationen dazu unter Support auf ResMed.com.

## Überprüfung

### ⚠️ WARNUNG

- Brechen Sie die Verwendung ab und wenden Sie sich an eine entsprechende medizinische Fachkraft, wenn eine der folgenden Situationen eintritt:
  - das Gerät funktioniert nicht wie gewohnt
  - das Gerät macht ungewöhnliche Geräusche
  - das Gerät ist beschädigt
- Prüfen Sie bei der Verwendung eines Bakterien-/Virenfilters diesen regelmäßig auf Anzeichen von Feuchtigkeit oder anderen kontaminierenden Stoffen, insbesondere bei der Verwendung von Verneblung oder Befeuchtung. Erfolgt diese regelmäßige Überprüfung nicht, kann es zu einem erhöhten Atemwiderstand kommen oder die Abgabe des Therapiedrucks wird beeinträchtigt.

### ⚠️ VORSICHT

Bei jeglicher sichtbarer Beeinträchtigung einer Systemkomponente (Sprünge, Verfärbungen, Risse usw.) ist die betreffende Komponente zu entsorgen und durch eine neue zu ersetzen.

Überprüfen Sie Befeuchterkammer, Atemschlauch und Luftfilter regelmäßig auf Schäden.

1. Befeuchterkammer überprüfen:
  - Ersetzen Sie Teile, wenn sie undicht sind, Risse aufweisen oder trübe sind.
  - Ersetzen Sie ihn, wenn die Dichtung Risse aufweist.
  - Entfernen Sie alle weißen Pulverablagerungen mit einer Lösung aus 1 Teil Haushaltsessig und 9 Teilen Wasser. Spülen Sie die Teile mit klarem Wasser aus.
2. Überprüfen Sie den Atemschlauch und ersetzen Sie ihn, wenn er Löcher oder Risse aufweist.
3. Überprüfen Sie den Luftfilter und ersetzen Sie ihn spätestens alle sechs Monate. Wechseln Sie den Luftfilter gegebenenfalls früher aus, wenn Defekte oder Verstopfungen durch Schmutz oder Staub vorliegen.

## Auswechseln des Luftfilters

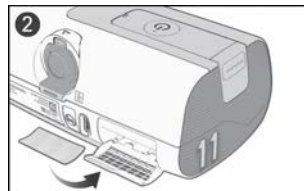
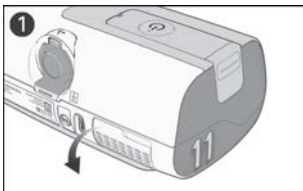

1. Öffnen Sie die Luftfilterabdeckung und entnehmen Sie den alten Luftfilter.
2. Legen Sie einen neuen Luftfilter in die Luftfilterabdeckung und schließen Sie die Abdeckung. Sorgen Sie dafür, dass immer ein Luftfilter und eine Luftfilterabdeckung eingesetzt sind, damit kein Wasser oder Staub in das Gerät eindringen kann.

**Hinweis:** Der Luftfilter ist weder waschbar noch wiederverwendbar.

## Montage

Sobald die Komponenten trocken sind, können Sie die Teile wieder zusammensetzen.

### So bauen Sie das AirSense 11-System wieder zusammen:

1. Halten Sie den Auslassanschluss so, dass die Dichtung nach links und der Clip nach vorn zeigt.
2. Achten Sie darauf, dass der Auslassanschluss korrekt ausgerichtet ist, und führen Sie ihn in die Öffnung ein.
3. Prüfen Sie, ob der Auslassanschluss richtig eingesteckt ist.
4. Verbinden Sie den Atemschlauch fest mit dem Luftauslass auf der Rückseite des Geräts.
5. Öffnen Sie die Befeuchterkammer und füllen Sie sie mit Wasser in Trinkwasserqualität bei Raumtemperatur bis zur maximalen Wasserstandsmarkierung.
6. Schließen Sie die Befeuchterkammer und setzen Sie sie seitlich in das Gerät ein.
7. Verbinden Sie nun das Maskensystem mit dem freien Ende des Atemschlauchs.

## Reisen

Sie können Ihr Gerät überall hin mitnehmen. Beachten Sie einfach die folgenden Punkte:

- Benutzen Sie die mitgelieferte Tragetasche, um Schäden am Gerät zu vermeiden.
- Entleeren Sie die Befeuchterkammer und verstauen Sie ihn separat in der Tragetasche.
- Denken Sie daran, das passende Netzkabel für Ihr Reiseziel mitzunehmen. Für Informationen zum Kauf wenden Sie sich bitte an eine entsprechende medizinische Fachkraft.

## Flugreisen



### WARNUNG

- Das Gerät darf beim Transport (z. B. in einem Flugzeug oder Fahrzeug) nicht mit Wasser in der Befeuchterkammer betrieben werden, da folgende Risiken bestehen:
  - Wasser kann in das Gerät eindringen.
  - Wasser kann bei Turbulenzen eingeatmet werden.
- Stellen Sie sicher, dass die Befeuchterkammer leer ist, bevor Sie das Gerät transportieren.

Ihr AirSense 11-Gerät kann als Handgepäck mit ins Flugzeug genommen werden. Medizinprodukte gelten nicht als Gepäckstücke im Sinne des Handgepäcklimits.

Ihr AirSense 11 Gerät erfüllt die Auflagen der Federal Aviation Administration (FAA) und darf daher im Flugzeug benutzt werden. Zertifikate, aus denen die Einhaltung der Vorschriften für Flugreisen hervorgeht, stehen auf der ResMed-Website zum Download bereit.

Wenn Sie das Gerät im Flugzeug benutzen:

- Achten Sie darauf, dass die Befeuchterkammer entleert ist und in das Gerät eingesetzt wurde. Ohne eingesetzte Befeuchterkammer oder ohne Seitenabdeckung funktioniert das Gerät nicht.
- Vergewissern Sie sich, dass das Gerät im Flugmodus befindet, wenn dies vom Personal der Fluggesellschaft verlangt wird.



### So schalten Sie den Flugmodus ein:



1. Tippen Sie auf der Startseite auf **MEHR**.
2. Wischen Sie durch das Menü, um den **Flugmodus** zu finden.
3. Tippen Sie auf **Flugmodus**, um ihn einzuschalten.

# Fehlerbehebung

Falls es zu Problemen kommen sollte, gehen Sie bitte die folgenden Punkte zur Fehlerbehebung durch. Sollten Sie nicht in der Lage sein, das Problem zu beheben, wenden Sie sich an eine entsprechende medizinische Fachkraft. Versuchen Sie nicht, das Gerät zu öffnen.

## Allgemeine Probleme

Problem/Mögliche Ursache	Lösung
<b>An meiner Maske entweicht Luft</b> Eventuell sitzt die Maske nicht korrekt.	Vergewissern Sie sich, dass die Maske korrekt angepasst wurde. Beachten Sie die Anpassungshinweise in der Gebrauchsanweisung für die Maske, führen Sie die Funktion „Maskentest“ aus oder ziehen Sie das Maskensitz-Schulungsvideo in der myAir-App zurate.
<b>Meine Nase trocknet aus oder setzt sich zu.</b> Eventuell ist das Befeuchtungsniveau zu niedrig eingestellt.	Stellen Sie ein höheres <b>Befeuchtungsniveau</b> ein.
<b>Auf der Nase, in der Maske und im Atemschlauch bilden sich Wassertröpfchen.</b> Eventuell ist ein zu hohes Befeuchtungsniveau eingestellt. Die Schlauchttemperatur ist möglicherweise zu niedrig.	Stellen Sie ein niedrigeres <b>Befeuchtungsniveau</b> ein. Erhöhen Sie die <b>Schlauchttemperatur</b> .
<b>Mein Mund ist unangenehm trocken</b> Eventuell entweicht Luft aus Ihrem Mund.	Eventuell benötigen Sie ein Kinnband, um Ihren Mund geschlossen zu halten, oder eine Full Face Maske.
<b>Die Anzeige ist dunkel.</b> Eventuell ist die Stromversorgung nicht angeschlossen.	Schließen Sie das Netzteil an und vergewissern Sie sich, dass der Stecker vollständig eingesteckt wurde.
<b>Die Kammer/Seitenabdeckung meines Befeuchters ist undicht</b> Die Befeuchterkammer ist möglicherweise nicht richtig zusammengebaut. Die Seitenabdeckung ist möglicherweise nicht richtig eingesetzt. Der Kammer/Seitenabdeckung des Befeuchters ist möglicherweise beschädigt bzw. eingerissen.	Überprüfen Sie die Befeuchterkammer auf Beschädigungen und setzen Sie sie wieder richtig zusammen. Prüfen Sie, ob die Seitenabdeckung richtig eingesetzt ist. Sie sollte einrasten. Wenden Sie sich für einen Ersatz an eine entsprechende medizinische Fachkraft.
<b>Meine Therapiedaten wurden nicht an eine entsprechende medizinische Fachkraft gesendet/die Verordnungseinstellungen wurden nicht auf mein Gerät übertragen</b> Die drahtlose Netzabdeckung ist möglicherweise nicht ausreichend/Das Symbol „Keine Funkverbindung“  oben rechts auf dem Bildschirm wird angezeigt.	Achten Sie darauf, das Gerät dort aufzustellen, wo eine Funkverbindung besteht (d. h. auf Ihrem Nachttisch, nicht in einer Schublade oder auf dem Fußboden). Das Symbol die Drahtlossignalstärke  zeigt bei gutem Funkempfang alle Balken grün an. Bei schlechterem Empfang werden weniger Balken angezeigt.
Eventuell ist das Gerät im Flugmodus. Die Datenübertragung wurde für Ihr Gerät nicht aktiviert.	Schalten Sie den <b>Flugmodus aus</b> . Sprechen Sie mit einer entsprechenden medizinischen Fachkraft über Ihre Einstellungen.

Problem/Mögliche Ursache	Lösung
<b>Obwohl SmartStart aktiviert ist, startet das Gerät nicht automatisch, wenn ich in die Maske atme</b>	
Der Atemzug ist nicht tief genug, um SmartStart auszulösen.	Um die Therapie zu beginnen, atmen Sie zunächst durch die Maske tief ein und wieder aus. Atmen Sie dann normal weiter.
Die Leckage ist zu stark.	Drücken Sie die Taste „Therapie starten/Standby“ oben auf dem Gerät. Passen Sie die Maske und das Kopfband an. Eventuell ist der Atemschlauch nicht richtig angeschlossen. Schließen Sie beide Enden fest an.
<b>Obwohl SmartStopp aktiviert ist, stoppt es nicht automatisch, wenn ich die Maske abnehme.</b>	
Die verwendete Maske ist nicht kompatibel.	Verwenden Sie ausschließlich von ResMed empfohlenes Zubehör. Wenden Sie sich an eine entsprechende medizinische Fachkraft, Ihren Leistungserbringer oder besuchen Sie ResMed.com für weitere Informationen. Wenn Sie eine Rohrleitungs- oder Nasenbrille verwenden, funktioniert SmartStop möglicherweise nicht.
<b>Gerätemeldungen</b>	
Problem/Mögliche Ursache	Lösung
<b>Starke Leckage erkannt. Überprüfen Sie Ihren Luftbefeuchter oder die Seitenabdeckung.</b>	
Die Befeuchterwanne oder die Seitenabdeckung ist möglicherweise nicht richtig eingesetzt.	Vergewissern Sie sich, dass die Befeuchterwanne oder die seitliche Abdeckung richtig eingesetzt ist.
<b>Starke Leckage erkannt. Schließen Sie den Schlauch an.</b>	
Eventuell ist der Atemschlauch nicht richtig angeschlossen.	Schließen Sie den Atemschlauch fest an beiden Seiten an.
Eventuell sitzt die Maske nicht korrekt.	Vergewissern Sie sich, dass die Maske korrekt angepasst wurde. Anweisungen zum Anpassen der Maske finden Sie in der Gebrauchsanweisung der Maske, oder verwenden Sie die Funktion <b>Maskenanpassung</b> , um den Sitz und die Dichtigkeit der Maske zu überprüfen.
<b>Schläuche verstopft. Überprüfen Sie Ihre Schläuche.</b>	
Luftschläuche können verstopft sein.	Überprüfen Sie den Atemschlauch und entfernen Sie etwaige Verstopfungen. Drücken Sie die Taste Therapie/Standby starten, um das Gerät neu zu starten.
<b>Nur-Lese-Karte, SD-Karte entfernen, entsperren und wieder einlegen</b>	
Der SD-Kartenschalter befindet sich möglicherweise in der Position „Sperrern“ (schreibgeschützt).	Schieben Sie den Schalter auf der SD-Karte aus der Position „Sperrern“  in die Entriegelungsposition und  und setzen Sie ihn dann wieder ein.

Problem/Mögliche Ursache	Lösung
<b>Systemfehler. Anweisung lesen – Fehler 4</b>	
Das Gerät wurde möglicherweise in einer heißen Umgebung gestanden.	Lassen Sie es vor dem Gebrauch abkühlen. Entfernen Sie das Netzteil
Eventuell ist der Luftfilter verstopft	Überprüfen Sie den Luftfilter und wechseln Sie ihn aus, falls er verstopft ist. Entfernen Sie das Netzteil und schließen Sie es wieder an, um das Gerät neu zu starten.
Eventuell befindet sich Wasser im Atemschlauch.	Lassen Sie das Wasser aus dem Atemschlauch laufen. Entfernen Sie das Netzteil und schließen Sie es wieder an, um das Gerät zu starten.
<b>Systemfehler, siehe Benutzerhandbuch, Fehler X</b>	
Auf dem Gerät ist ein Fehler aufgetreten.	Trennen Sie die Stromversorgung und starten Sie das Gerät neu. Bleibt der Fehler bestehen, wenden Sie sich an eine geeignete Pflegekraft. Öffnen Sie das Gerät nicht.

## Allgemeine Warnungen

### WARNUNG

- Rauchen und offenes Feuer während der Verwendung von Sauerstoff müssen unbedingt vermieden werden.
- Wenn Sie das Gerät mit einer Sauerstoffzufuhr verwenden, überprüfen Sie Folgendes:
  - Therapiebeginn – Stellen Sie sicher, dass das Gerät eingeschaltet ist und Luft ausbläst, bevor die Sauerstoffzufuhr eingeschaltet wird.
  - Beenden der Therapie – Stellen Sie sicher, dass zuerst die Sauerstoffzufuhr und dann das Gerät ausgeschaltet wird.

So wird sichergestellt, dass sich kein Sauerstoff im Gerät ansammelt und keine Brandgefahr entsteht.
- Das Gerät wurde nicht für den Einsatz in der Nähe von Röntgen-, CT- oder MRT-Geräten getestet. Zwischen dem Gerät und dem Röntgen- oder CT-Gerät ist ein Abstand von mindestens 4 m einzuhalten. Das Gerät niemals in eine MRT(Magnetresonanztomographie)-Umgebung stellen.
- Das Gerät sollte nicht auf, unter oder neben anderen Geräten betrieben werden. Falls der Betrieb auf, unter oder neben anderen Geräten unvermeidbar ist, sollte das Gerät beobachtet werden, um den normalen Betrieb in der gegebenen Konfiguration zu bestätigen.
- Die Verwendung von Zubehör, das nicht für das Gerät spezifiziert wurde, wird nicht empfohlen. Dies kann die Hochfrequenzenergie erhöhen oder durch Interferenzen beeinflusst werden und zu einem fehlerhaften Betrieb führen.
- Für tragbare HF-Kommunikationsausrüstung (darunter Peripheriegeräte wie Antennenkabel und externe Antennen) gilt ein Mindestabstand von 10 cm (3,9“) zu jedem Bestandteil des Geräts. Andernfalls kann es bei diesen Geräten zu Leistungseinbußen kommen.

**Hinweis:** Schwerwiegende Vorkommnisse in Zusammenhang mit diesem Produkt müssen ResMed und der zuständigen Behörde im jeweiligen Land gemeldet werden.

# Technische Daten

## Betriebsdruckbereich

4 bis 20 cm H<sub>2</sub>O (4 bis 20 hPa)

## Maximale Druckeinstellung bei einer Fehlfunktion im stabilen Zustand

Das Gerät schaltet sich beim Vorliegen eines Einzelfehlers ab, wenn der stabile Druck die folgenden Werte überschreitet::  
40 cm H<sub>2</sub>O (40 hPa) über 1 Sekunde lang.

## Zulässige Abweichung bei der Druckmessung

± 0,5 cm H<sub>2</sub>O (0,5 hPa) ± 4 % des Messwerts

## Zulässige Abweichung bei der Flussmessung

± 6 l/min oder 10 % des Messwerts, je nachdem welcher Wert größer ist, bei 0 bis 150 l/min positivem Fluss

## Modusdruckbereiche

**CPAP:** 4–20 cm H<sub>2</sub>O (4–20 hPa) (an der Maske gemessen)

**CPAP mit EPR-Modus:** 4–20 cm H<sub>2</sub>O (4–20 hPa) CPAP mit EPR-Einstellungen: EPR aus, Stufe 1 = 1,0 cm H<sub>2</sub>O (1 hPa), Stufe 2 = 2,0 cm H<sub>2</sub>O (2 hPa), Stufe 3 = 3,0 cm H<sub>2</sub>O (3 hPa).

**AutoSet, AutoSet for Her-Modus:** 4–20 cm H<sub>2</sub>O (4–20 hPa)

**AutoSet; AutoSet for Her-Modus mit EPR:** 4–20 cm H<sub>2</sub>O (4–20 hPa) APAP mit EPR-Einstellungen: EPR aus, Stufe 1 = 1,0 cm H<sub>2</sub>O (1 hPa), Stufe 2 = 2,0 cm H<sub>2</sub>O (2 hPa), Stufe 3 = 3,0 cm H<sub>2</sub>O (3 hPa).

Der EPR reduziert den Druck während der Expiration in dem Maße, wie es der eingestellten Stufe entspricht; aber der abgegebene Druck wird nicht unter 4,0 cm H<sub>2</sub>O (4 hPa) fallen.

## Fluss (Maximum) bei eingestelltem Druck

Die folgenden Werte werden gemäß ISO 80601-2-70 201.12.1.103 gemessen:

Mit HumidAir 11-Befeuchterkammer

Druck	AirSense 11 und Standardatemschlauch	AirSense 11 und SlimLine	AirSense 11 und ClimateLineAir 11
cm H <sub>2</sub> O (hPa)	l/min	l/min	l/min
4	150	145	144
8	147	142	141
12	143	138	138
16	140	135	134
20	136	131	129

Mit Seitenabdeckung

Druck	AirSense 11 und Standardatemschlauch	AirSense 11 und SlimLine	AirSense 11 und ClimateLineAir 11
cm H <sub>2</sub> O (hPa)	l/min	l/min	l/min
4	156	153	151
8	152	147	147
12	149	145	144
16	144	141	139
20	140	136	135

Hinweis: Siehe die entsprechende Messunsicherheit in der Tabelle „Messsystemunsicherheiten“.

## Geräusche

Angegebene Zweizahl-Geräuschemissionswerte gemäß ISO 4871:1996

Schalldruckpegel bei Messung gemäß ISO 80601-2-70:2015 (CPAP-Modus):

Gerät mit SlimLine und HumidAir 11-Befeuchterkammer 27 dB(A) mit 2 dB(A) Ungenauigkeit (HumidAir 11-Befeuchterkammer zur Hälfte gefüllt)

Gerät mit SlimLine und Seitenabdeckung	25 dB(A) mit 2 dB(A) Ungenauigkeit
Schallleistungspegel bei Messung gemäß ISO 80601-2-70:2015 (CPAP-Modus):	
Gerät mit SlimLine und HumidAir 11-Befeuchterkammer (HumidAir 11-Befeuchterkammer zur Hälfte gefüllt)	35 dB(A) mit 2 dB(A) Ungenauigkeit
Gerät mit SlimLine und Seitenabdeckung	33 dB(A) mit 2 dB(A) Ungenauigkeit

### Abmessungen

Abmessungen (H x B x T) mit HumidAir 11-Befeuchterkammer	94,5 mm x 259,4 mm x 138,5 mm
Abmessungen (H x B x T) mit Seitenabdeckung	94,5 mm x 236,8 mm x 138,5 mm
Luftauslass:	Der konische 22-mm-Auslassanschluss entspricht EN ISO 5356-1:2015.
Gewicht – Gerät und reinigbare HumidAir 11-Befeuchterkammer:	1130 g
Gewicht – Gerät mit Seitenabdeckung	1142 g
Gehäuse:	Flammhemmende technische Thermoplaste
Heizplatte - Material:	Edelstahl
Wasserkapazität:	380 ml
Zeit zwischen den einzelnen Nachfüllungen der Befeuchterkammer:	> 8 Stunden ±0,5 Stunden (getestet bei 23 ± 2 °C)
Befeuchterkammer - Material:	Spritzgegossener Kunststoff, Edelstahl und Silikondichtung

### 65-W-Netzteil

AC-Eingangsbereich	100–240 V, 50–60 Hz, 2,0 A 115 V, 400 Hz, 1,5 A (für den Einsatz im Flugzeug)
DC-Ausgang	24 V  2,71 A
Normale Belastung	56,1 W (111,5 VA)
Standby-Stromverbrauch	1,9 W (9,2 VA)
Höchste Leistungsaufnahme	73,2 W (137,6 VA)
Gerätekategorie	Klasse II

### Umgebungsbedingungen

Betriebstemperatur	+5 °C bis +35 °C <b>Hinweis:</b> Die Temperatur des Atemluftstroms, den dieses Therapiegerät erzeugt, kann über der Raumtemperatur liegen. Das Gerät bleibt auch unter extremen Umgebungsbedingungen (40 °C) sicher.
Betriebsluftfeuchtigkeit	10 bis 95 % relative Luftfeuchtigkeit, nicht-kondensierend
Betriebshöhe	Bis 3.010 m über dem Meeresspiegel; Luftdruck 1060 hPa bis 700 hPa
Lagerungsdruck/Lagerungshöhe	1060 bis 700 hPa
Lagerungs- und Transporttemperatur	-25 °C bis +70 °C
Lagerungs- und Transportfeuchtigkeit	5 bis 95 % relative Luftfeuchtigkeit, nicht-kondensierend

### Luftfilter

Standard:	Material: Polyestervlies Durchschnittliche Abscheidung: >75 % bei Prüfung nach EN 779.
Hypoallergen:	Material: Mischkunstfasern in einem Polypropylenträger Wirkungsgrad: >80 % (Durchschnitt) bei Prüfung nach EN 13274-7. <b>Hinweis:</b> Die Verwendung eines von ResMed zugelassenen Hypoallergenfilters führt zu einer kleinen Verringerung der Genauigkeit des abgegebenen Drucks bei hohen Leckagen.

## Elektromagnetische Verträglichkeit

Das AirSense 11 entspricht allen zutreffenden elektromagnetischen Verträglichkeitsanforderungen (EMV) gemäß IEC 60601-1-2:2020 für Wohn-, Gewerbe- und Leichtindustriebereiche.

Der Mindestabstand für tragbare und mobile HF-Kommunikationsgeräte zu jedem Bestandteil des Gerätes, einschließlich Kabel, beträgt 10 cm.

Das AirSense 11 wurde so konzipiert, dass es den EMV-Standards entspricht. Wenn Sie jedoch Grund zu der Annahme haben, dass die Leistung des Geräts (z. B. Druck oder Fluss) durch andere Ausrüstung beeinträchtigt wird, bewegen Sie es von der möglichen Störungsursache weg.

Informationen zu elektromagnetischen Emissionen und zur Störfestigkeit dieses Gerätes von ResMed finden Sie unter [www.resmed.com/downloads/devices](http://www.resmed.com/downloads/devices).

## Einstufung gemäß IEC 60601-1 (Ausgabe 3.1)

Klasse II (doppelte Isolierung), Typ BF, Schutz gegen eindringendes Wasser IP22.

## Zusätzlicher Sauerstoff maximaler Fluss

15 l/min

## Verwendung in Flugzeugen

ResMed bestätigt, dass das Gerät die Anforderungen der Federal Aviation Administration (FAA) (RTCA/DO-160, Abschnitt 21, Kategorie M; RTCA-DO-160, Abschnitt 20, Kategorie T) für alle Flugphasen erfüllt.

## Voraussichtliche Lebensdauer

Gerät, Netzteil:	5 Jahre
Reinigbare Befeuchterkammer:	2,5 Jahre
Atemschlauch	6 Monate

## Allgemeines

Der Patient gehört zu den vorgesehenen Bedienern.

## Pneumatischer Luftweg

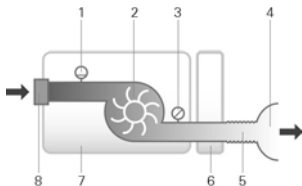

1. Flussensor
2. Gebläse
3. Drucksensor
4. Maske
5. Atemschlauch
6. Befeuchter
7. Gerät
8. Filter der Lufteinlassöffnung

## Angezeigte Werte

Wert	Bereich	Genauigkeit	Auflösung
Druck an der Maske:			
Angezeigter Maskendruck <sup>1</sup>	4–20 cm H <sub>2</sub> O (4–20 hPa)	± 0,5 cm H <sub>2</sub> O (0,5 hPa) ± 4 % des Messwerts	0,1 cm H <sub>2</sub> O (0,1 hPa)
Flussbezogene Werte:			
Leckage <sup>1</sup>	0–120 l/min	± 12 l/min oder 20 % des Messwertes, je nachdem welcher Wert größer ist, bei 0 bis 60 l/min	1 l/min

<sup>1</sup> Die Ergebnisse können beim Auftreten von Leckagen oder bei zusätzlicher Sauerstoffgabe ungenau sein.



## Druckgenauigkeit

### Maximale Variation des statischen Drucks bei 10 cm H<sub>2</sub>O (10 hPa) gemäß ISO 80601-2-70:2015

Gerät mit HumidAir 11-Befeuchterkammer und Atemschlauch:	± 0,5 cm H <sub>2</sub> O (± 0,5 hPa)
Gerät mit Seitenabdeckung und Atemschlauch	± 0,5 cm H <sub>2</sub> O (± 0,5 hPa)

**Hinweis:** Siehe die entsprechende Messunsicherheit in der Tabelle „Messsystemunsicherheiten“.

### Maximale Variation des dynamischen Drucks gemäß ISO 80601-2-70:2015

#### AirSense 11 mit HumidAir 11-Befeuchterkammer und Atemschlauch

Atemfrequenz	10 bpm	15 bpm	20 bpm
Variation des dynamischen Drucks (cm H <sub>2</sub> O [hPa])	0,5	0,5	0,8

#### AirSense 11 mit Seitenabdeckung und Atemschlauch

Atemfrequenz	10 bpm	15 bpm	20 bpm
Variation des dynamischen Drucks (cm H <sub>2</sub> O [hPa])	0,5	0,5	0,8

## Messsystem-Unsicherheiten

Gemäß ISO 80601-2-70:2015 lauten die Messungenauigkeiten des Prüfgeräts des Herstellers wie folgt:

Für Flussmessungen:	± 3,9 l/min
Für Messungen des statischen Drucks:	± 0,15 cm H <sub>2</sub> O (± 0,15 hPa)
Für Messungen des dynamischen Drucks:	± 0,04 cm H <sub>2</sub> O (± 0,04 hPa)

**Hinweis:** Die in der ISO 80601-2-70:2015 angegebenen Genauigkeiten und Prüfergebnisse, die in diesem Handbuch für diese Artikel angegeben werden, enthalten bereits die entsprechende Messunsicherheit aus der obigen Tabelle.

Gemäß ISO 80601-2-74:2017 lauten die Messungenauigkeiten des Prüfgeräts des Herstellers wie folgt:

Für Messung der Befeuchtungsleistung	± 0,5 mg/l BTPS
--------------------------------------	-----------------

## Bluetooth

Verwendete Technologie:	Bluetooth Low Energy (BLE)
Verbindungsarten:	GATT
Frequenzen:	2400 bis 2483,5 MHz
Maximale HF-Ausgangsleistung:	+4 dBm
Betriebsbereich:	10 m (Klasse 2)

## Mobilfunktechnologie und Einhaltung gesetzlicher Bestimmungen

Weitere Informationen finden Sie im Leitfaden für Mobilfunkgeräte unter [ResMed.com/downloads/devices](http://ResMed.com/downloads/devices).

Das Gerät sollte unter Berücksichtigung des Mindestabstands von 15 mm zwischen dem Gerät und dem Körper des Benutzers installiert und betrieben werden.

## Konformitätserklärung (gemäß der Richtlinie über Funkanlagen)

ResMed erklärt, dass das AirSense 11-Gerät (Modell 394xx) den grundlegenden Anforderungen sowie anderen geltenden Vorschriften der Richtlinie 2014/53/EU (RED) entspricht. Eine Kopie der Konformitätserklärung (Declaration of Conformity, DoC) kann unter [Resmed.com/productsupport](http://Resmed.com/productsupport) eingesehen werden.

Informationen zu Technologie, Funkband und Leistungswerten finden Sie unter [ResMed.com/downloads/devices](http://ResMed.com/downloads/devices).

Alle ResMed Geräte sind als Medizinprodukte im Sinne der Verordnung über Medizinprodukte klassifiziert. Jegliche Kennzeichnung auf dem Produkt und in Drucksachen mit der Angabe 0123, bezieht sich auf die Medizinprodukteverordnung (EU) 2017/745.

## Befeuchter

Maximale Heizplattentemperatur:	68 °C
Überhitzungsschutz (Heizbaugruppe):	74 °C
Maximale Lufttemperatur (an der Maske) <sup>1</sup> :	≤ 41 °C

<sup>1</sup> Die Temperatur des Atemluftstroms, den dieses Therapiergerät erzeugt, kann über der Raumtemperatur liegen. Das Gerät bleibt auch unter extremen Umgebungsbedingungen (40 °C) sicher.

## Leistung des Befeuchters

### SlimLine/Standard-Schlauchsystem

Maskendruck cm H <sub>2</sub> O (hPa)	Nominale RF-Ausgabe % bei 22 °C Umgebungstemperatur		Nominaler Systemausgang mg/l AH <sup>1</sup> , BTPS <sup>2</sup>	
	Einstellung 4 (Standardeinstellung)	Einstellung 8 (maximale Einstellung)	Einstellung 4 (Standardeinstellung)	Einstellung 8 <sup>3</sup> (maximale Einstellung)
4	80 %	100 %	≥6	>12
10	80 %	100 %	≥6	>12
20	80 %	100 %	≥6	>12

### Climate Control Auto – ClimateLineAir 11

Maskendruck cm H <sub>2</sub> O (hPa)	Nominale RF-Ausgabe % bei 22 °C Umgebungstemperatur		Nominaler Systemausgang mg/l AH <sup>1</sup> , BTPS <sup>2</sup>	
4	85 %		≥ 12	
10	85 %		≥ 12	
20	85 %		≥ 12	

<sup>1</sup> AH – Absolute Luftfeuchtigkeit in mg/l

<sup>2</sup> BTPS – Körpertemperatur und Luftdruck bei Wasserdampfsättigung

<sup>3</sup> Die Befeuchterleistung entspricht der ISO 80601-2-74:2017 Leistung > 12 mg/l BTPS getestet bei 15 °C bis 35 °C

## Atemschlauch

	ClimateLineAir 11	SlimLine/Standard
ClimateLineAir 11-Temperaturbereich	16 bis 30 °C	-
ClimateLineAir 11-Überhitzungsschutz	≤41 °C	-
Maximaler empfohlener Druck	30 cm H <sub>2</sub> O (30 hPa)	30 cm H <sub>2</sub> O (30 hPa)
Maximale Betriebstemperatur bei Verwendung mit einem Befeuchter	-	≤41 °C
Material	Flexible Kunststoff- und elektrische Komponenten	Flexibler Kunststoff
Innendurchmesser	15 mm	SlimLine: 15 mm Standard: 19 mm
Länge	2,0 m	SlimLine: 1,8 m Standard: 2,0 m

**Hinweis:** Der Hersteller behält sich das Recht vor, diese technischen Daten ohne Vorankündigung zu ändern.





## Informationen zum Widerstand auf Flow und zur Compliance des Atemschlauches

Weitere Informationen finden Sie im Leitfaden zur Atemschlauch-Compliance in ResMed.com.



## Symbole

 Vor Gebrauch die Gebrauchsanweisung befolgen.  Deutet auf eine Warnung oder einen





Vorsichtshinweis hin.  Temperaturbegrenzung.  Feuchtigkeitsbegrenzung.  Betriebshöhe.

 Begrenzung des Luftdrucks  Hersteller.  Gleichstrom.  Gerät der Schutzklasse II.

**IP22** Geschützt gegen Gegenstände von der Größe eines Fingers sowie gegen Tropfwasser bei einer Neigung, die um bis zu 15 Grad von der vorgegebenen Ausrichtung abweicht.  Nicht-ionisierende

Strahlung.  MR-unsicher (nicht in der Nähe eines MRT-Geräts verwenden).  RTCA/DO-160

Abschnitt 21, Kategorie-M- und FAA-konform.  Anwendungsteil vom Typ BF.  Herstellungsdatum

 Medizinprodukt.  Artikelnummer.  Gerätenummer.  Seriennummer.

**LOT** Chargencode. **EC REP** Bevollmächtigter in Europa.  Bluetooth  Therapie starten/Standby. .

**MAX**

Maximaler Wasserstand.  Kammer zum Auffüllen öffnen.  Importeur.

**CH REP** Schweizer Bevollmächtigter

Siehe Symbolverzeichnis unter [ResMed.com/symbols](http://ResMed.com/symbols).



Umweltinformationen

Das Gerät ist separat zu entsorgen, nicht über den unsortierten Hausmüll. Lassen Sie das Gerät von einem entsprechenden Entsorgungs- oder Wiederverwertungs- bzw. Recyclingunternehmen in Ihrer Region entsorgen. Die Beanspruchung dieser Sammelstellen und Wiederverwendungs- bzw. Recyclingsysteme soll natürliche Ressourcen entlasten und verhindern, dass gefährliche Stoffe Umweltschäden verursachen können.

Weitere Informationen zu den genannten Entsorgungssystemen erteilt die zuständige Abfallbehörde. Die durchgestrichene Mülltonne weist Sie darauf hin, diese Entsorgungsmöglichkeiten zu verwenden. Wenn Sie Informationen zur Entsorgung Ihres ResMed-Geräts wünschen, wenden Sie sich bitte an Ihre ResMed-Geschäftsstelle, Ihren Fachhändler oder besuchen Sie die ResMed-Webseite unter [ResMed.com/environment](http://ResMed.com/environment).

### Gefahrgutinformationen

Sehen Sie in der dem Gerät beiliegenden Broschüre oder im Leitfaden für gefährliche Materialien auf [ResMed.com](http://ResMed.com) nach.

## Service

Das AirSense 11 Gerät ist für einen sicheren und zuverlässigen Betrieb bestimmt, sofern es entsprechend den von ResMed bereitgestellten Anweisungen betrieben wird. Bei Anzeichen von Verschleiß oder Fehlfunktionen empfiehlt ResMed, das AirSense 11 Gerät von einem durch ResMed autorisierten Servicedienst untersuchen und prüfen zu lassen. Ansonsten sollten die Produkte während ihrer Lebensdauer keine Wartung oder Prüfung benötigen.

## Eingeschränkte Gewährleistung

ResMed Pty Ltd (im Folgenden „ResMed“ genannt) garantiert, dass Ihr ResMed-Produkt ab dem Kaufdatum für den unten angegebenen Zeitraum frei von Material- und Verarbeitungsfehlern ist.

Produkt	Garanziezeitraum
• Maskensysteme (einschließlich Maskenrahmen, Polster, Kopfriemen und Schläuchen) – ausgenommen Einwegartikel	90 Tage
• Zubehörteile – ausgenommen Einwegartikel	
• Finger-Flexsensoren	
• Standardmäßige Befeuchter-Wasserkammern	
• Akkus für den Gebrauch in internen und externen Akkusystemen von ResMed	6 Monate
• Finger-Clip oder Softsensoren	1 Jahr
• Datenmodule für CPAP- und Bilevel-Geräte	
• Oximeter und Oximeteradapter für CPAP- und Bilevel-Geräte	
• Befeuchter und reinigbare Wasserkammern für Befeuchter	
• Geräte zur Titrationsüberprüfung	
• CPAP-, Bilevel- und Beatmungsgeräte (einschließlich externe Netzteile)	2 Jahre
• Akkuzubehör	
• Tragbare Diagnose-/Testgeräte	

Diese Garantie wird nur dem Erstverbraucher gewährt. Sie ist nicht übertragbar.

Kommt es bei normaler Nutzung während des Garantiezeitraums zu Fehlleistungen, verpflichtet sich ResMed, das fehlerhafte Produkt bzw. Teile davon nach eigenem Ermessen entweder zu reparieren oder zu ersetzen.

Diese eingeschränkte Garantie gilt nicht für a) jegliche Schäden durch unsachgemäßen Gebrauch, Missbrauch, Modifikationen oder Änderungen am Produkt; b) durch Servicestellen, die nicht ausdrücklich von ResMed zur Durchführung von Reparaturen autorisiert sind, durchgeführte Reparaturen; c) jegliche Schäden oder Kontaminationen durch Zigaretten-, Pfeifen-, Zigarren- oder anderen Rauch; d) Einwirkung von Ozonstrahlung, aktiviertem Sauerstoff oder anderen Gasen sowie e) jegliche Schäden durch auf oder in elektronische Geräte verschüttetes Wasser.

Die Garantie gilt nicht für Produkte, die außerhalb der Region des ursprünglichen Erwerbs verkauft bzw. weiterverkauft wurden. Für Produkte, die in einem Land der Europäischen Union („EU“) oder der Europäischen Freihandelsassoziation („EFTA“) gekauft wurden, bezieht sich „Region“ auf die EU und die EFTA.

Garantieansprüche für defekte Produkte sind vom Erstkäufer an die Verkaufsstelle zu stellen.

Diese Garantie ersetzt alle anderen ausdrücklichen oder stillschweigenden Garantien einschließlich aller stillschweigenden Garantien bzgl. der Marktgängigkeit bzw. Eignung für einen bestimmten Zweck. In einigen Ländern ist eine Beschränkung der Dauer der stillschweigenden Gewährleistung nicht zulässig. Daher gilt dieser Ausschluss unter Umständen nicht für Sie.

ResMed haftet nicht für Neben- oder Folgeschäden infolge des Verkaufs, der Installation oder der Benutzung seiner Produkte. In einigen Ländern sind der Ausschluss bzw. die Einschränkung von Neben- und Folgeschäden nicht zulässig. Daher gilt dieser Ausschluss unter Umständen nicht für Sie.

Diese Garantie verleiht Ihnen bestimmte Rechte. Möglicherweise haben Sie auch noch andere Rechte, die von Land zu Land unterschiedlich sein können. Weitere Informationen zu Ihren Gewährleistungsrechten erhalten Sie von Ihrem ResMed-Fachhändler oder der ResMed-Geschäftsstelle.

Aktuelle Informationen zur eingeschränkten Garantie von ResMed finden Sie unter [ResMed.com](https://www.resmed.com).

## Weitere Informationen

Wenn Sie zusätzliche Informationen zur Einrichtung, Verwendung oder Wartung des Air11™ Systems (einschließlich des beheizten Atemschlauchs ClimateLineAir 11) benötigen oder einen unerwarteten Betrieb bzw. ein unerwartetes Ereignis melden möchten, wenden Sie sich bitte an eine entsprechende medizinische Fachkraft.



myAir™



**ResMed Pty Ltd**

1 Elizabeth Macarthur Drive Bella Vista NSW 2153 Australia

See ResMed.com for other ResMed locations worldwide. Air11, AirSense, AutoSet, ClimateLine, ClimateLineAir, EPR, HumidAir, myAir, SlimLine and SmartStart are trademarks and/or registered trademarks of the ResMed family of companies. For patent and other intellectual property information, see ResMed.com/ip. SD Logo is a trademark of SD-3C, LLC. Google Play and the Google Play logo are trademarks of Google LLC. The Bluetooth® word mark and logos are registered trademarks owned by Bluetooth SIG, Inc. and any use of such marks by ResMed is under license. Apple and the Apple logo are trademarks of Apple Inc., registered in the U.S and other countries. App Store is a service mark of Apple Inc. registered in the U.S and other countries. © 2022 ResMed. 398115/2 2022-06

**ResMed.com**



398115